

2006/2

DK	Betjeningsvejledning
S	Bruksanvisning
GB	User manual
FR	Manuel D` Utilisation
NL	Gebruikseshandleiding
PL	Instrukcja obsługi
RU	Руководство пользователя
D	Bedienungsanleitung
EL	Εγχειρίδιο Χρήσης
N	Bruksanvisning

CG230B - CG260B - CG330B - CG430B



DK

1. Indholdsfortegnelse

2. Identifikation af symboler og sikkerhedsinstruktioner	2
2. Identifikation af symboler og sikkerhedsinstruktioner	3
3. Montering af skærm og håndtag	5
4. Skift fra trimmer til buskrydder.....	6
5. Skift fra buskrydder til trimmer.....	7
7. Brændstof	8
8. Start / Stop	9
9. Anvendelse	10
10. Luftfilter	10
11. Tændrør	11
12. Opbevaring	11
13. Fejlfinding.....	11
14. Specifikationer.....	12
15. CE erklæring.....	120

Registrering af produkt / Reservedele

Registrer dit produkt online på Mit Texas. Mit Texas findes på www.texas.dk
Efter registrering kan Texas give dig en endnu bedre service.
Når du har registreret dit produkt, sørger Texas for at tilknytte relevant information til produktet såsom reservedelstegning, manual, fejlfinding m.m.
Derudover kan Texas kontakte dig med relevant information vedrørende dit produkt.

Reservedelstegning over alle Texas' produkter findes på vores hjemmeside www.texas.dk. Finder du selv varenumre, giver det en hurtigere ekspedition.

Reservedele kan købes online på www.texas.dk eller kontakt din nærmeste forhandler. Du finder forhandlerliste på www.texas.dk

2. Identifikation af symboler og sikkerhedsinstruktioner



Advarsel, fare og forsigtighed, kør aldrig ubelastet med motoren.

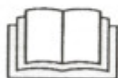

Læs betjeningsvejledningen.



Brug øjen- og høreværn, når dette udstyr anvendes.



Hold tilskuere på mindst 15 meters afstand.



Fare for tilbageslag.

- Advarsler

- ! Lad ikke børn eller utrænede personer anvende dette redskab.
- ! Brug kun denne buskrydder til græs og ukrudt, anvend den aldrig til andre formål.
- ! Start aldrig motoren og lad den aldrig køre i lukkede rum. Indånding af udstødningsgas er livsfarligt.
- ! Ryd arbejdsområdet før redskabet tages i brug. Fjern alle genstande, såsom sten, glasskår, søm, ståltråd eller snor, der kan blive slynget eller viklet ind i buskrydderen.

- Følg disse instruktioner for at reducere risikoen for personskade.

- ! Anvend både beskyttelsesbriller og høreværn.
- ! Benyt kraftige lange benklæder, sko og handsker.
- ! Hold alle tilskuere, børn og kæledyr på mindst 15 meters afstand.
- ! Bær ikke løs beklædning eller smykker.
- ! Saml langt hår, så det ikke kan komme i kontakt med maskinen.
- ! Benyt ikke denne buskrydder, hvis du er træt, dårlig eller under indflydelse af alkohol, stoffer eller medicin.
- ! Arbejd ikke i dårlig belysning.
- ! Hold et godt fodfæste og balance. Ræk ikke for langt ud.
- ! Hold trimmerhovedet, klinge og varme overflader væk fra kroppen. Hold trimmerhovedet / klingens under taljehøjde.
- ! Rør ikke ved motoren, der bliver varm ved drift.

- **Stop altid motoren og tag tændrørshætten af inden der foretages justeringer eller reparationer. Bortset fra justering af karburator.**

- ! Anvend kun originale reservedele, det modsatte kan forårsage en ringere ydelse eller medføre personskaade, og garantien bortfalder.
- ! Undersøg redskabet før brug for løse bolte og møtrikker, brændstoftlækager osv. Udskift alle beskadigede dele. Udskift trimmerhovedet, hvis det er revnet, hakket eller på anden måde beskadiget.
- ! Sørg for at trimmerhovedet er korrekt monteret og spændt forsvarligt fast. I modsat fald kan det medføre alvorlig personskaade.
- ! Sørg for at alle skærme og håndtag er korrekt og sikkert fastspændte.
- ! Snørehovedet vil rotere, mens karburatoren justeres. Bær beskyttelsesudstyr, og følg alle sikkerhedsinstruktioner.
- ! Lad motoren køle af, før den oplagres.
- ! Tøm brændstoftanken, og fastspænd trimmeren, så den ikke flytter sig, når den transporteres i et køretøj.

1. Klinge
2. Skaft
3. Gas
4. Starter
5. Sikkerhedskontakt
6. V-håndtag
7. Sele holder
8. Luftfilter
9. Tank låg
10. Benzintank
11. Primer
12. Choker
13. Skærm
14. Kniv
15. Trimmerhoved

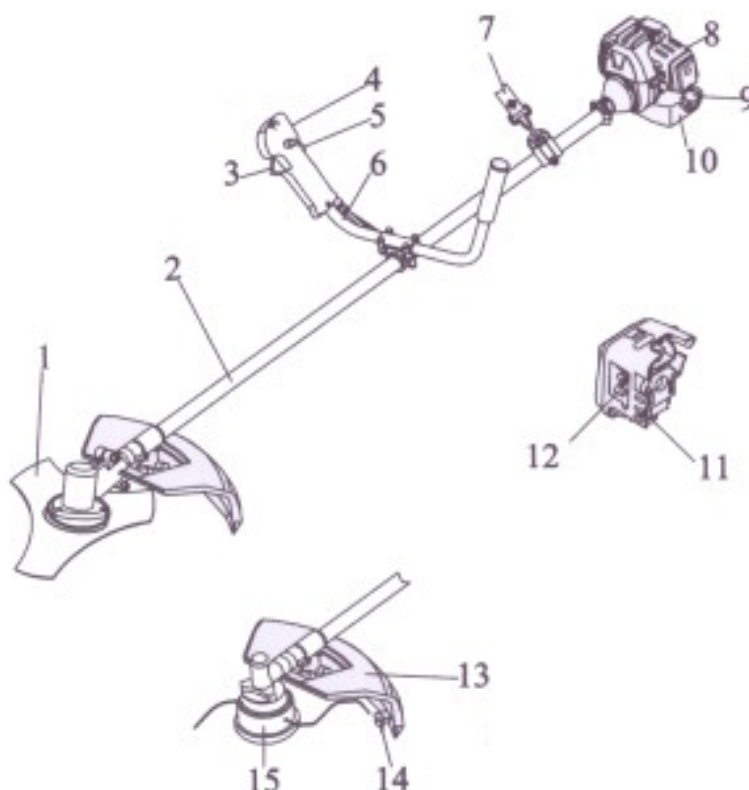

3. Montering af skærm og håndtag

Monter skærmen ved hjælp af de vedlagte skruer.
Sørg for at skærmen er skruet ordentligt fast.

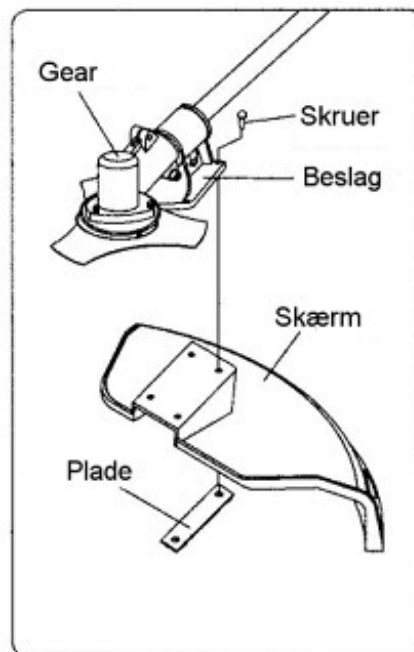

Håndtaget skal monteres, så maskinen er i balance.
Derudover skal maskinen være behagelig at anvende
for brugeren.

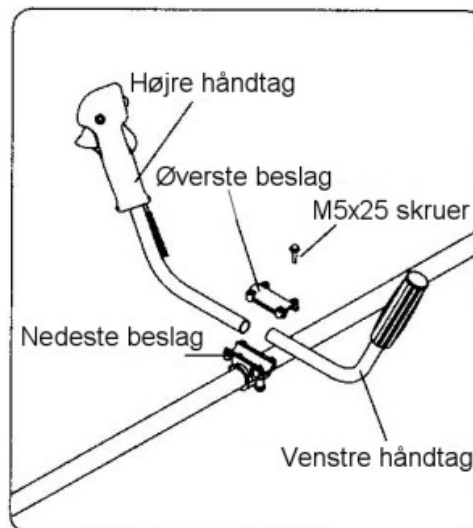

4. Skift fra trimmer til buskrydder

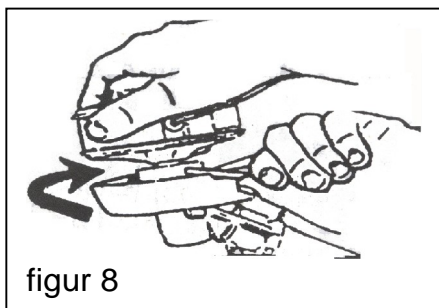

Fjern trimmerhoved

1. Anbring holderen (7) i trimmerens gear hul (9), og bøsningerne (5) så de fastgør akslen.
2. Drej snørehovedet (8) af med uret.

Bemærk: Opbevar trimmerhovedets dele samlet til senere brug.

Montering af klinge

1. Anbring holderen (7) i trimmerens gear hul (9), og bøsningerne (5) så de fastgør akslen.
2. Monter klingens afstandsbånd (6) og afstandsbåndet (4) på akslen.
3. Monter spændeskive (3) og møtrik (2). Spænd forsvarligt mod uret.
4. Monter låsesplitten (1).

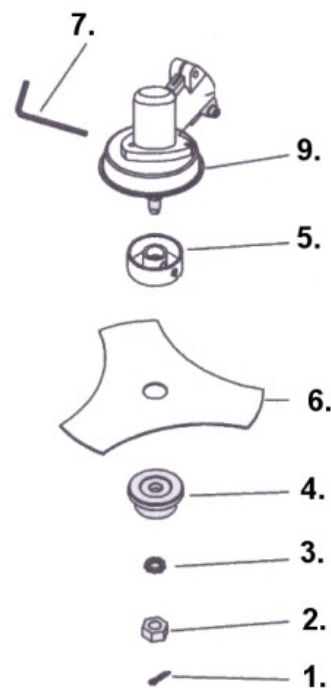

Sørg altid for at klingens er forsvarligt fastgjort. Hvis du er i tvivl skal du henvende dig til din nærmeste forhandler.

Brug af klinge

- Når motoren stopper, skal den roterende klinge blive i tæt græs eller krat, indtil den er bragt til stilstand.
- Hold altid godt fast i redskabet med begge hænder.
- Maskinen må ikke anvendes, hvis skærmen ikke er monteret korrekt, og i god stand.
- Motoren skal altid stoppes før materialer, der har sat sig fast i klingens, forsøges fjernet.
- Man må ikke røre ved eller forsøge at stoppe klingens, mens den roterer.
- En roterende klinge kan forårsage skade, da den fortsætter med at dreje rundt, efter at motoren er stoppet eller gasregulatoren er udløst. Bevar altid kontrollen over maskinen, indtil klingens står helt stille.
- Sørg altid for, at klingens er monteret korrekt og forsvarligt før hver brug.
- Brug kun en skarp klinge, udskift klinger, der er slidte eller beskadiget.
- Brug kun originale reservedele.
- Anvend kun klingens til ukrudt, græs og lignende.

- **Tilbageslag** er en reaktion, der kan forekomme, når den roterende klinge kommer i kontakt med noget, den ikke kan skære over. Denne kontakt kan bevirke, at klingen stopper i et øjeblik, og pludselig slår redskabet væk fra det hårde objekt, der blev ramt. Denne reaktion kan være så voldsom, at brugeren mister kontrollen over redskabet. Tilbageslag kan forekomme uden varsel, hvis klingens sætter sig fast, taber fart eller hæmmes. Dette er mere sandsynligt i områder, hvor det kan være svært at se det materiale, der beskæres.
- **Selen skal altid anvendes og justeres rigtig.**
- Bevar et fast greb i begge håndtag, mens bladet er i brug. Hold bladet væk fra kroppen og under taljehøjde.

5. Skift fra buskrydder til trimmer

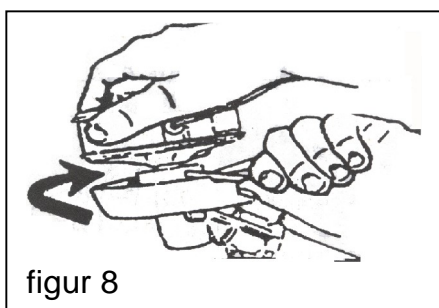

Fjern klinge

1. Fjern låsesplitten(1)
2. Anbring holderen (7) I trimmerens gear hul (9), og bøsningerne (5) så de fastgør akslen.
2. Fjern møtrikken (2), der fastgør klingens.
3. Spændeskive (3), afstandsindsats (4) og klinge(6) kan nu fjernes.

Bemærk: Opbevar klingens dele samlet til senere brug.

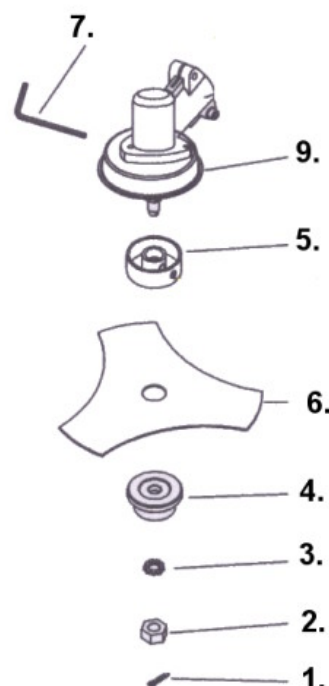

Montering af trimmerhoved.

1. Monter holderen (7) på trimmerhoved så den fastgør den til akslen
2. Monter trimmerhoved ved at dreje det imod uret.
3. Spænd trimmerhovedet forsvarligt fast, før brug.

6. Udskiftning af snøre

1. Stop motoren.
2. Tryk ind i hver side på selve snørehuset. Låget kan nu tages af.
3. Afmonter selve rullen, ved at trække i den, Lad fjederen (**B**), blive på spolen. Fjern evt. rester af snøre. Tag 3-4 m snøre (2,4 mm) og læg det dobbelt.
4. De to ender stoppes ind i de 2 huller på snørrullen. Derefter ruller man snøren på i pilens retning. Undgå at sno snøren. Når al snøren er rullet på, skærer man snøren over og stopper de 2 ender ud gennem snørestyrene. **OVERFYLD IKKE SPOLEN!**
5. Saml hele snørehuset i modsat rækkefølge, start med at sætte fjederen på plads. Placer dernæst snøren i snørehusets to huller.
6. Slut af med at montere dækslet. Vær sikker på at det er forsvarligt monteret.

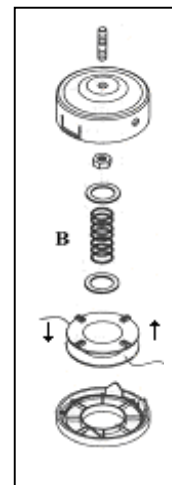

Sørg altid for at trimmerhovedet er spændt forsvarligt. Hvis du er i tvivl kontakt din nærmeste forhandler.

7. Brændstof

- Dette produkt er udstyret med en 2-taktsmotor, der kræver 2-taktssmøringsolie tilsat benzinen.
- Brug altid blyfri benzin (minimum oktan 95)
- Anvend **ikke** færdigblandet benzin/olie fra benzinstationer, som er beregnet til brug i knallerter, motorcykler osv.
- Brug altid olieleverandørens foreskrifter vedrørende blandingsprocent (se bag på dunken).
- Brug en ren og godkendt benzindunk til at blande benzinen med olie i.
- Brug en godkendt 2-taktsolie til luftkølede motorer, motorsave, trimmere og lignende. (Brug ikke påhængsmotorolie eller smøringsolie til biler). Bland i små mængder.
- Texas anbefaler Texas Motex 2TX blandet i forholdet 2%. Dette svarer til at 0,1 L 2-takt olie blandes med 5 L benzin. Hvis en anden olie anvendes bør forholdet være 4%. Følg dog altid producentens anvisninger bag på dunken.
- Bland olien og benzinen grundigt og ryst dunken hver gang før påfyldning.
- Brug **IKKE** en benzinblanding, der er mere end 90 dage gammel, da motoren i såfald kan have startproblemer. Opbevar aldrig samme benzinblanding i tanken i mere end 30 dage.
- Ved længere tids opbevaring, tøm da altid tanken.

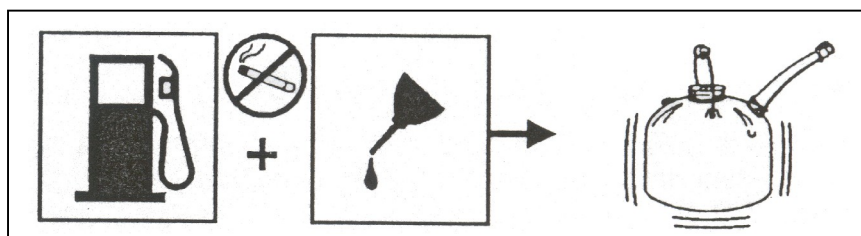

Påfyldning af benzin - Rygning forbudt !

1. Skru benzindækslet langsomt af. Læg det på et rent underlag.
2. Hæld forsigtigt det olieblandede brændstof i tanken, undgå spild.
3. Skru øjeblikkeligt benzindækslet på og stram til med hånden. Tør spildt brændstof op.
4. Det er normalt, der kommer røg ud af motoren første gang, den bliver brugt.

Bemærk ! Sluk altid motoren før påfyldning, hæld aldrig brændstof på en maskine, der er i gang, eller hvor motoren er varm. Flyt mindst 3 meter væk fra påfyldningsstedet, før motoren startes. Hold minimum 2 minutters pause før optankning af brændstof.



- Optankning (RYGNING ER FORBUDT)

- ! Bland og opbevar altid brændstof i dunke, der er godkendt til dette.
- ! Bland kun brændstof udendørs, hvor der ikke forekommer gnister eller flammer.
- ! Vælg et bart sted, sluk motoren, og lad den køle af minimum 2 minutter før optankning.
- ! Løsn brændstofdækslet langsomt for at tage trykket af og undgå, at brændstof flyder ud under dækslet.
- ! Tør spildt brændstof af redskabet. Flyt det 3 meter væk fra påfyldningsstedet, før motoren startes.

Tjek at der olie på luftfilteret. Hvis ikke, så sørg for at tilsætte en smule olie på luftfilteret.

8. Start / Stop

Sådan startes en kold motor.

1. Læg trimmeren på et plant og solidt sted.
2. Sæt kontakten på "Start"
3. Tryk 8-10 gange på brændstofpumpen, som sidder under luftfilteret.
4. Indstil chokerhåndtaget på 
5. Aktiver sikkerhedsgrebet, og tryk gashåndtaget ind, lås derefter grebet fast med låsepalen.
6. Træk i startersnoren indtil motoren går i gang.
7. Flyt chokerhåndtaget til køreposition  når motoren er varm.

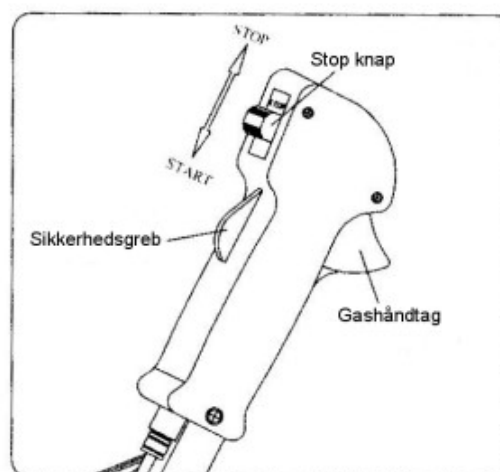

Sådan startes en varm motor

1. Indstil chokerhåndtaget på 
2. Træk startersnoren indtil motoren går i gang.

Sådan stoppes motoren

1. Slip gasgrebet.
2. Placer kontakten på STOP.

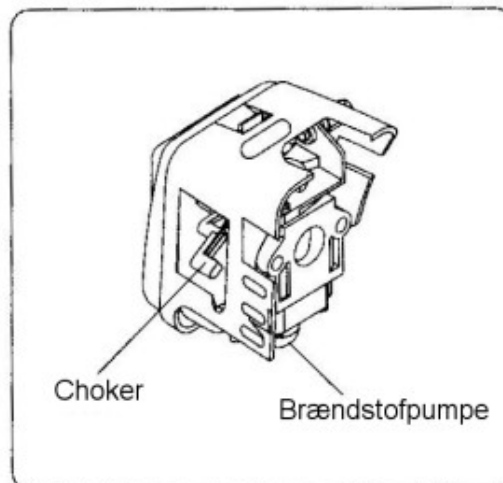

9. Anvendelse

- Slå altid højt græs oppefra og nedefter. Derved hindres græs i at vikles om drivakselhus og trimmerhoved, som kan medføre overophedning og skader. Hvis der vikles græs eller lignende rundt om drivakselhuset, **STOPPES** motoren, tændrørshætten afmonteres og græsset fjernes.
- Snørefremførelsen styres ved at banke snørehuset let mod jorden, mens motoren kører på fuld gas.
- Hold trimmeren på skrå frem mod det område, der skal slås.
- Illustrationen viser det bedste skæreparti (**A**). Brug ikke det farlige skæreparti til at slå med (**B**).
- Brug snoren til at slå med, tving ikke snørehuset ind i græs, der ikke er slået. Tråd og stakithegn slider ekstra meget på snøren og kan endda knække den. Sten og mure, kantsten og træ kan slide snøren meget hurtigt. Gå rundt om træer og buske. Bark og træornamenter, træbeklædning og stolper kan nemt blive beskadiget af snøren.

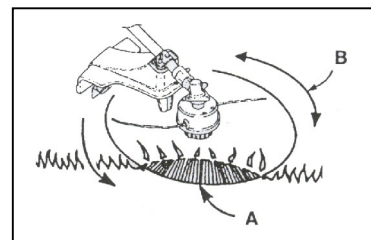

10. Luftfilter

For korrekt ydelse og holdbarhed bør luftfilteret holdes rent.

1. Fjern luftfilterdækslet ved at skrue skruen af, der fastholder dækslet.
2. Luftfilteret vaskes i lunkent sæbe vand og skal herefter tørre grundigt. Væd det igen i lidt olie. Tryk evt. overskydende olie ud. Hvis filteret er meget medtaget, bør det udskiftes.
3. Filter og dæksel monteres igen. Vær opmærksom på at filter og dæksel slutter tæt.

Luftfilteret skal renses for hver 5. time, dog oftere, når du arbejder i støvede områder.

11. Tændrør

Denne maskine er udstyret med et W22MP-US tændrør, der har en elektrodeafstand på 0,6 mm. For optimal ydelse, bør det udskiftes årligt.

12. Opbevaring

1. Tøm al brændstof af tanken i en dunk, der er godkendt til benzin. Lad motoren køre til den stopper.
2. Rens trimmeren, opbevar den frostfrit og hvor børn ikke kan komme til den.
3. Overhold alle sikkerhedsforskrifter vedr. sikker opbevaring og håndtering af benzin.

13. Fejlfinding

PROBLEM	MULIG ÅRSAG	LØSNING
Motor vil ikke starte	1. Ingen gnist.	Undersøg tændrøret. Aftag tændrøret, sæt tændrørshætten på tændrøret, og læg tændrøret på metalcylinderen. Træk i startsnoren, og se om der kommer gnister fra tændrørets spids. Hvis der ikke er gnister, gentages dette med et nyt tændrør.
	2. Intet brændstof.	Tryk på spædebølden. Hvis problemet fortsætter, kontakt en forhandler/reparatør.
	3. Druknet motor.	Aftag tændrøret, og vend trimmeren rundt, så tændrørshullet vender mod jorden. Flyt chokeren til "Kør" og træk i startsnoren 10 til 15 gange. Rens tændrøret og skru det på igen, udskift eventuelt. Træk i startsnoren 3 gange med chokeren på "kør". Hvis motoren ikke starter, flyttes chokeren til "choker" og normal startprocedure foretages. Hvis motoren fortsat ikke starter, gentages proceduren med et nyt tændrør.
	4. Man skal trække hårdere i startsnoren, end da den var ny.	Kontakt en forhandler / reparatør.
Motoren starter, men vil ikke accelerere	Karburatoren skal justeres.	En reparatør skal kontaktes.
Motoren starter, men vil kun køre ved fuld gas på halv choker	Karburatoren skal justeres, repareres eller renses.	En reparatør skal kontaktes.
Motoren kommer ikke op på fuld gas og udsender kraftig røg.	1. Undersøg brændstoffets blandingsforhold.	Brug nyt brændstof med det rette blandingsforhold.
	2. Luftfilteret er beskidt.	Rens eller udskift.
	3. Karburatoren skal justeres.	En reparatør skal kontaktes.
Motoren starter, kører og accelererer, men vil ikke gå i tomgang.	Karburatoren skal justeres.	En reparatør skal kontaktes.
Snøren kan ikke fremtrækkes.	1. Snøren er smeltet sammen.	Udskift. Brugeren kører evt. for tæt på sten og mure.
	2. Der er utilstrækkelig snøre på spolen.	Monter mere snøre.
	3. Snøren er slidt kort.	Fremtræk snøren, mens snørehuset skiftevis trykkes ned og slippes.

	4. Snøren er filtret sammen på spolen.	Tag snøren af spolen, og rul den op igen.
	5. Motor omdrejningerne er for langsomme.	Fremtræk snøren ved fuld gas.
Græs vikles omkring drivakselhus og strenghus.	1. Højt græs slås i jordhøjde.	Slå græsset oppefra og nedefter.
	2. Trimmeren anvendes ikke ved fuld gas.	Anvend trimmeren ved fuld gas.
Spoledåsen er sværd at dreje.	Gevindene er beskidte, beskadigede, eller fulde af græs.	Rens gevindene og smør dem med fedt hvis det ikke hjælper, udskiftes spolen, rens evt. for græs.
Der drypper olie fra udstødningen.	1. Trimmeren anvendes ikke ved fuld gas.	Anvend trimmeren ved fuld gas.
	2. Undersøg brændstoffets blandingsforhold.	Brug nyt brændstof og korrekt 2-taktsblanding.
	3. Luftfilteret er beskidt.	Rens eller udskift.
	4. Karburatoren skal justeres.	En reparatør bør kontaktes.

14. Specifikationer

TYPE		CG 230 B
Maskine	Gear	Automatisk centrifugal kobling
	Reduktions evne	7:9
	Håndtag	V-håndtag
	Tør vægt (kg)	5,4 kg
Motor	Motor navn	1E31F
	Karburator	Membran type
	Motor størrelse	22,6 cc
	Tænding	Ingen kontakt - elektrisk
	Start	Rekyl
	Brændstof	Blyfri oktan 95 mixet med 2-takt olie
	Tank kapacitet (L)	0,58
	Trimmersnøre (tykkelse)	2,4 mm

TYPE		CG 260 B
Maskine	Gear	Automatisk centrifugal kobling
	Reduktions evne	17:22
	Håndtag	V-håndtag
	Tør vægt (kg)	6,2 kg
Motor	Motor navn	1E34F
	Karburator	Membran type
	Motor størrelse	26 cc
	Tænding	Ingen kontakt - elektrisk
	Start	Rekyl
	Brændstof	Blyfri oktan 95 mixet med 2-takt olie.
	Tank kapacitet (L)	0,72
	Trimmersnøre (tykkelse)	2,4 mm

TYPE		CG 330 B
Maskine	Gear	Automatisk centrifugal kobling
	Reduktions evne	17:22
	Håndtag	V-håndtag
	Tør vægt (kg)	7 kg
Motor	Motor navn	1E36F-2A
	Karburator	Membram type
	Motor størrelse	33 cc
	Tænding	Ingen kontakt - elektrisk
	Start	Rekyl
	Brændstof	Blyfri oktan 95 mixet med 2-takt olie
	Tank kapacitet (L)	0,75
	Trimmersnøre (tykkelse)	2,4 mm

TYPE		CG 430 B
Maskine	Gear	Automatisk centrifugal kobling
	Reduktions evne	16:19
	Håndtag	V-håndtag
	Tør vægt (kg)	8,2 kg
Motor	Motor navn	1E40F-5A
	Karburator	Membram type
	Motor størrelse	42,7 cc
	Tænding	Ingen kontakt – elektrisk
	Start	Rekyl
	Brændstof	Blyfri oktan 95 mixet med 2-takt olie
	Tank kapacitet (L)	1,2
	Trimmersnøre (tykkelse)	2,4 mm

Grundet fortsat produkt udvikling, forbeholder Texas A/S sig ret til at forbedre produktet, uden at være forpligtiget til at forbedre allerede solgte modeller.

SE

1. Innehåll

2. Symboler och säkerhetsanvisningar	15
3. Montering av skyddskärm och handtag.....	17
4. Konvertering från grästrimmer till buskröjare	18
5. Konvertering från buskröjare till grästrimmer	19
6. Byta av trimmerlina	20
7. Bränsle	20
8. Start / stopp.....	21
9. Användning	22
11. Luftfilter	22
12. Tändstift	22
13. Förvaring.....	22
14. Felsökning.....	23
15. Specifikationer.....	24
16. Ce överensstämmelse.....	120

2. Symboler och säkerhetsanvisningar



Varning, Fara och Försiktighet, Kör aldrig med motorn obelastad.

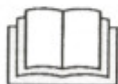

Läs dokumentationen för produkten



Använd alltid ögon- och hörselskydd



Kringstående skall stå på minst 15 meters avstånd



Risk för bakåtslag

- Användning

- ! Låt inte barn eller ovana personer använda detta redskap.
- ! Trimmern skall endast användas för gräs och ogräs - använd den aldrig till andra uppgifter.
- ! Motorn får inte startas och köras i slutna utrymmen. Det är livsfarligt att andas in avgaserna.
- ! Rensa arbetsområdet innan du börjar använda redskapet. Ta bort alla hinder som t.ex. sten, glasskärvor, spik, ståltråd eller snören som kan kastas iväg eller trassla in sig i trimmern.

- Följ dessa anvisningar för att minska risken för personskador.

- ! Använd både skyddsglasögon och hörselskydd.
- ! Använd kraftiga långbyxor, skor och handskar.
- ! Se till att alla kringstående, barn och husdjur hålls på minst 15 meters avstånd.
- ! Bär inte löst sittande kläder eller smycken.
- ! Om du har långt hår, knyt upp det så det inte kan komma i kontakt med maskinen.
- ! Använd inte denna trimmer om du är trött, sjuk eller påverkad av alkohol, droger eller medicin.
- ! Arbeta inte i dålig belysning.
- ! Se till att du har bra fotfäste och balans. Sträck dig inte för långt.
- ! Håll trimmerhuvudet / klingan och heta ytor på avstånd från kroppen. Håll trimmerhuvudet / klingan under midjehöjd.
- ! Rör inte vid delar som sitter nära ljuddämparen eller cylindern. Dessa delar blir varma under körning.

- **Stäng alltid av motorn och ta av tändstifthatten innan du gör några justeringar eller reparationer. Undantag - justering av förgasare.**

- ! Använd endast originalreservdelar. Om piratdelar används kan funktionen försämrats och medföra personskada. Garantin upphör att gälla om piratdelar används.
- ! Kontrollera att det inte finns några lösa skruvar och muttrar, bränsleläckage osv. Byt ut alla skadade delar. Byt trimmerhuvudet / klingan om det finns sprickor, jack eller andra skador.
- ! Kontrollera att trimmerhuvudet / klingan är rätt monterad och att den spänts fast ordentligt. I annat fall kan allvarliga personskador uppstå.
- ! Kontrollera att alla skydd och handtag är korrekt och säkert fastspända.
- ! Trimmerhuvudet roterar medan förgasaren justeras. Bär skyddsutrustning och följ alla säkerhetsanvisningar.
- ! Låt motorn svalna innan maskinen ställs till förvaring.
- ! Töm bränsletanken och spänn fast trimmern så den inte flyttar sig när den transporteras i ett fordon.

1. Klinga
2. Rigrör
3. Gasreglering
4. Start / Stopp knapp
5. Säkerhetsgrepp
6. V-styre
7. Hållar för bärrem
8. Luftfilter
9. Tanklock
10. Bensintank
11. Bränslepump
12. Chokehandtag
13. Skyddsskärm
14. Knivblad
15. Trimmerhuvud

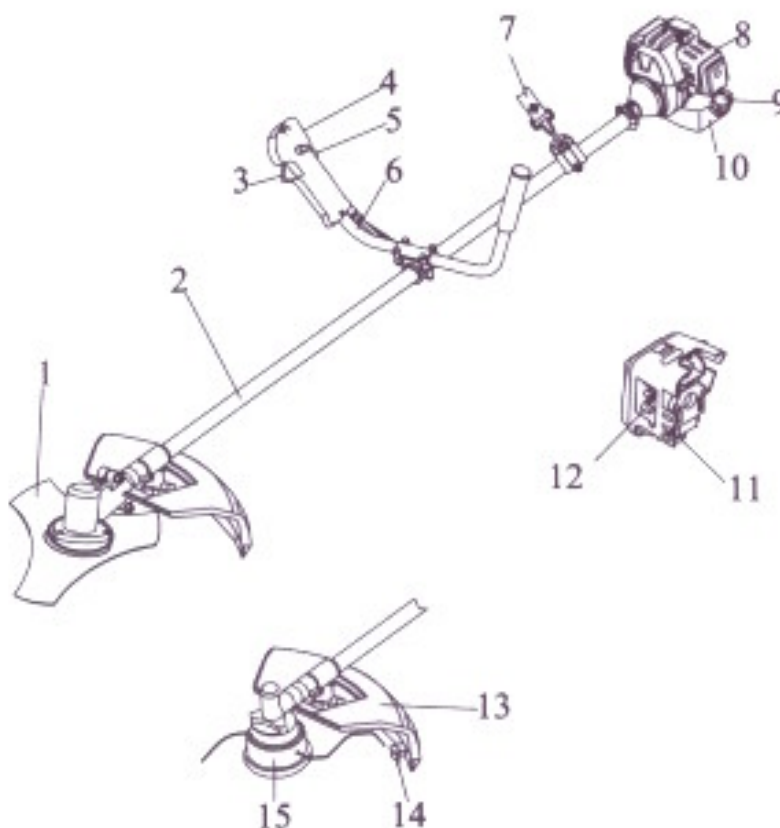

3. Montering av skyddskärm och handtag

Monter skyddskärm ved hjälp av de medföljande skruvar. Kontrollera att skyddskärmen sitter fast ordentligt

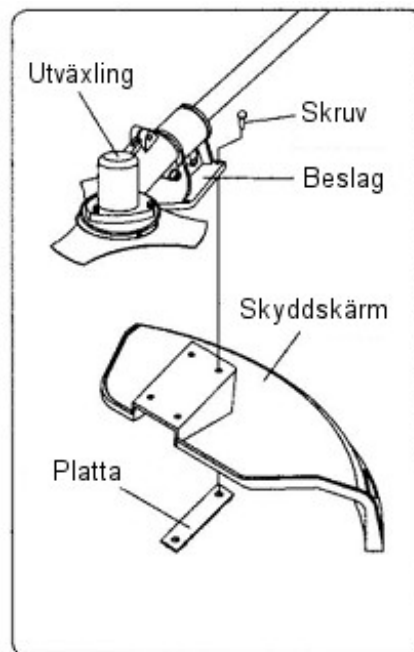

Handtaget skall monteras så att maskinen är i balans. Maskinen skall också vara bekväm att använda.

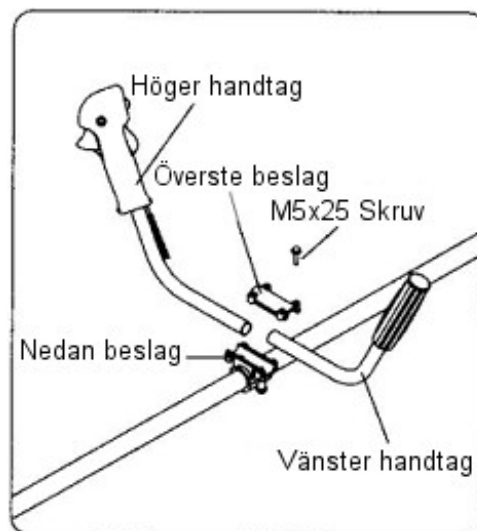

4. Konvertering från grästrimmer till buskröjare

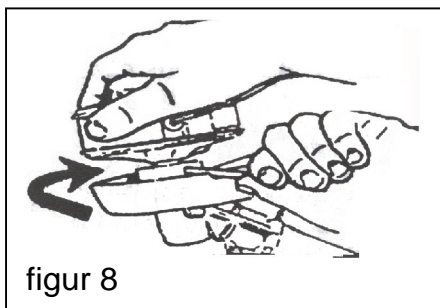

Ta loss trimmerhuvudet - Gör så här

1. Sätt hållaren (7) i hålet i trimmerns utgångsbult (9), så den håller fast axeln.
2. Dra av trimmerhuvudet med linan (8) medsols.

Observera: Håll trimmerhuvudets delar samlade för senare användning.

Installation av klingan

1. Sätt hållarstaven (7) i hålet i trimmerns utgångsbult (9), så den håller axeln stilla.
2. Fäst distansinsatsen (5) på trimmerns utgångsbult.
3. Fäst klingan (6) och distansinsatsen (4) på bulten.
4. Fäst spännbrickan (3) och muttern (2). Dra åt ordentligt.
5. Sätt till sist fast låssprinten (1).

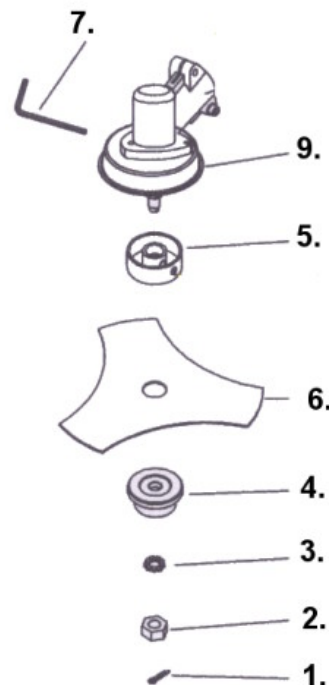

Hantering av klingan

- När motorn stannar ska den roterande klingan hållas i tätt gräs eller buskar tills den stannat.
- Håll alltid ordentligt i redskapet med båda händerna.
- Maskinen får inte användas om skyddsskärmen inte monterats korrekt och är i gott skick.
- Motorn måste alltid stängas av innan man försöker ta bort material som har fastnat i klingan.
- Du får aldrig röra vid klingan eller försöka stoppa den medan den är igång.
- En roterande klinga kan orsaka skador. Klingan fortsätter snurra runt efter att motorn stängts av eller om man tryckt på gasreglaget. Behåll alltid kontrollen över maskinen tills klingan står helt stilla.
- Se alltid till att klingan monterats korrekt och ordentligt före varje användning.
- Använd bara vassa klingor. Byt ut klingor som är slitna eller skadade.
- Använd endast originalreservdelar.
- Använd bara klingan till ogräs, gräs och liknande.

- **Bakåtslag** är en reaktion som kan förekomma när den roterande klingan kommer i kontakt med något som den inte kan skära av. Denna kontakt kan göra att klingan stannar ett ögonblick, och plötsligt slås redskapet bort från det hårda föremål som man träffade. Reaktionen kan vara så våldsam att användaren tappar kontrollen över redskapet. Bakåtslag kan inträffa utan förvarning, om klingan fastnar, tappar fart eller hindras. Det händer oftare i områden där det kan vara svårt att se det material som man klipper.
- **Selen skall alltid användas och ställas in riktigt.**
- Håll i båda handtagen med ett fast grepp medan bladet används. Håll bladet på avstånd från kroppen, och under midjehöjd.

5. Konvertering från buskröjare till grässtrimmer

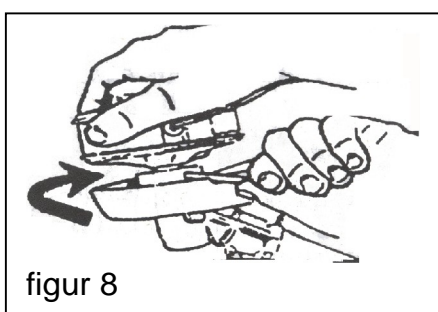

Avtagning av klingan

1. Ta loss låssprinten (1)
2. Sätt hållarstaven (7) i hålet i trimmerns utgångsbult (9), så den håller axeln stilla.
3. Ta loss muttern (2) som håller fast skäret.
4. Spännbrickan (3), avståndsdistansten (4) och skäret (6) kan

Observera: Håll skärets delar samlade för senare användning.

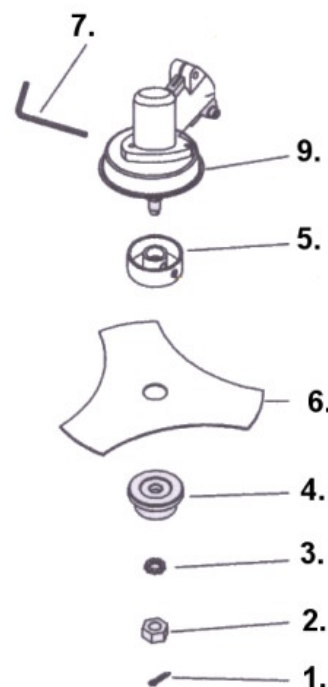

Installation av trimmerhuvud

1. Fäst hållarstaven (7) i trimmerhuvudet, så den håller axeln stilla.
2. Montera trimmerhuvudet genom att vrida det motsols.
3. Spänn fast trimmerhuvudet ordentligt före användning.

6. Byta av trimmerlina

1. Stäng av motorn.
2. Tryck in de två delarna på vardera sidan av linrullen. Locket kan nu tas av.
3. Ta loss själva rullen genom att dra i den, men låt fjädern (**B**) sitta kvar på spolen. Ta eventuellt bort linrester. Ta 3-4 meter lina (2,4 mm) som läggs dubbel.
4. De 2 ändrar stoppas in i de två hålen i linrullen. Därefter rullas de 2 ändrar på i pilens riktning. Undvika att tvinna linan. När allt lina är rullat på, skäras över linan. Dra de 2 ändrar genom de två hålen i linrullen.
ÖVERFYLL INTE SPOLEN!
5. Sätt samman hela linrullen i omvänd ordning mot isärtagningen. Börja med att sätta fjädern på plats. Dra sedan linor genom de två hålen i linrullen.
6. Avsluta med att sätta fast locket. Kontrollera att det sitter fast ordentligt.

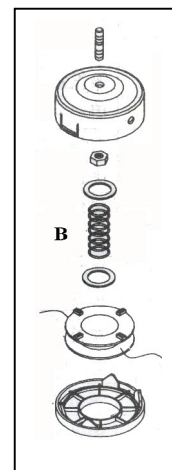

7. Bränsle

- Denna produkt har en 2-taktsmotor som måste ha 2-taktsolja tillsatt i bensinen.
- Använd alltid blyfri bensin (minst 95 oktan)
- Använd **inte** färdigblandad bensin/olja från bensinstationer, som är avsedd för användning i skotrar, motorcyklar osv.
- Följ alltid oljeleverantörens anvisningar om blandningsprocent (se baktill på dunken).
- Använd en ren och godkänd bensindunk när du blandar bensinen och 2-taktsoljan.
- Använd en godkänd 2-taktsolja för luftkylda motorer, motorsågar, grästrimmer och liknande. (använd inte motorolja för utombordsmotorer eller smörjolja för bilar). Blanda i små mängder.
- Normalt ska 2 % olja blandas i bensinen. (Blandningsförhållande 50:1) Följ dock alltid tillverkarens anvisningar baktill på dunken.
- Blanda oljan och bensinen ordentligt, och skaka om dunken före påfyllning, varje gång.
- Använd **inte** en bensinblandning som är mer än 90 dagar gammal eftersom detta kan ge motorn startproblem. Förvara aldrig samma bensinblandning i tanken mer än 30 dagar.
- Töm alltid tanken vid längre tids förvaring.

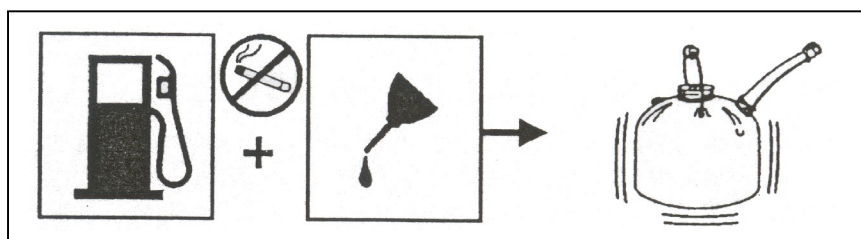

Påfyllning av bensin - Rökning förbjuden !

1. Skruva av tanklocket långsamt. Lägg det på ett rent underlag.
2. Håll försiktigt det oljeblandade bränslet i tanken, och undvik spill.
3. Skruva omedelbart på tanklocket igen, och dra åt med handkraft. Torka upp eventuellt utspillt bränsle.
4. Det kan komma rök ur motorn första gången den används. Detta är normalt.



Observera! Stäng alltid av motorn före påfyllning, håll aldrig bränsle på en maskin som är igång eller när motorn är varm. Flytta redskapet minst 3 meter bort från påfyllningsplatsen innan motorn startas. Håll minst 2 minuters paus före påfyllning av bränsle.

- Tankning (RÖKNING FÖRBJUDEN)

- ! Blanda och förvara alltid bränsle i godkända dunkar.
- ! Bränsle får endast blandas utomhus, på platser där det inte finns gnistor eller flammor.
- ! Välj ut en ren och lämplig plats, stäng av motorn och låt den svalna minst 2 minuter före tankning.
- ! Lossa tanklocket långsamt så att trycket släpper och för att undvika att bränsle flyter ut under locket.
- ! Torka av utspillt bränsle från redskapet. Flytta redskapet 3 meter bort från påfyllningsplatsen innan motorn startas.

8. Start / stopp

Start av kall motor

1. Lägg trimmern på en plan och ren yta.
2. Ställ kontakten i läge "Start".
3. Tryck ner bränslepumpreglaget (under luftfiltret) 8-10 gånger.
4. Ställ chokehandtaget i choke-läge .
5. Tryck in säkerhetsgreppet og gashandtaget, och lås fast med låsepalen.
6. Håll i startsnöret och dra tills motorn går igång.
7. Flytta chokehandtaget till normal körposition  när motorn är varm.

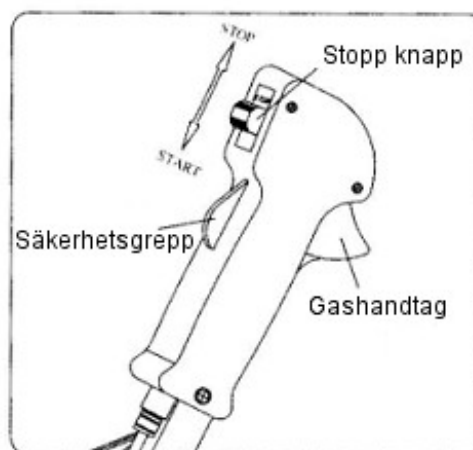

Start av varm motor

1. Ställ chokehandtaget i läge .
2. Håll i startsnöret och dra tills motorn går igång.

Stänga av motorn

1. Ställ kontakten i läge "STOP".
2. Släpp gashandtaget.

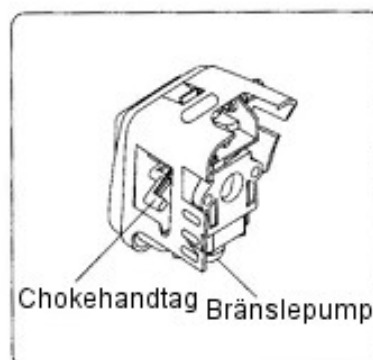

9. Användning

- Slå alltid högt gräs uppifrån och nedåt. Man hindrar då gräset från att viras upp runt drivaxelhus och trimmerhuvud, något som annars kan orsaka överhettning och skador. Om gräs eller liknande har virats runt drivaxelhuset ska motorn **STÄNGAS AV** och tändstifthatten tas av. Därefter kan gräset tas bort.

Trimmerteknik

- Linan matas fram genom att knacka linhuset lätt mot marken, medan motorn går på fullgas.
- Håll trimmern snett mot det område som ska slås.
- Illustrationen visar den del av trimmerlinans skärcirkel (**A**) som ger bäst trimresultat. Använd inte del (**B**) av trimmercirkeln att slå med.
- Använd linan till att slå gräs, men tvinga inte in linan i djupt gräs. Ståltråd och staketdelar sliter extra mycket och kan knäcka linan. Sten och murar, kantsten och träd kan slita av linan mycket snabbt. Gå runt träd och buskar. Bark och trädekorationer, träpaneler och stolpar kan lätt skadas av trimmerlinan.

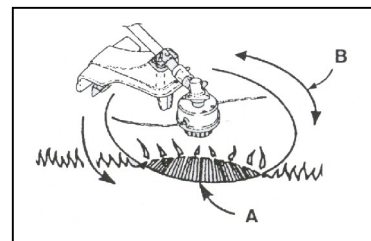

11. Luftfilter

För att prestanda och hållbarhet ska vara bästa möjliga bör luftfiltret hållas rent.

1. Ta av luftfilterkåpan genom att skruva av skruven som håller kåpan.
2. Luftfiltret rengörs i ljum såpvatten och måste härefter torka grundlig. Väta igen filtret i en smula olja. Tryck ut överskjutande olja. Om filtret är väldigt igensatt bör det bytas ut.
3. Sätt fast filter och kåpa igen. Kontrollera att filter och kåpa sluter helt tätt.

Luftfiltret måste rengöras varje 5. tim - oftare, ifall du arbetar i damma områden.

12. Tändstift

Denna maskin är utrustad med ett tändstift av typ W22MP-US med ett elektrodavstånd på 0,6 mm. För optimala prestanda bör det bytas varje år.

13. Förvaring

1. Töm ut allt bränsle ur tanken till en dunk som är godkänd för bensin. Låt motorn gå tills den stannar.
2. Rensa trimmern och förvara den frostfritt på en plats där barn inte kan komma åt den.
3. Följ alla säkerhetsföreskrifter som rör säker förvaring och hantering av bensin.

14. Felsökning

PROBLEM	TÄNKBAR ORSAK	LÖSNING
Motorn vill inte starta	1. ingen gnista	Kontrollera om tändstiftet har gnista. Ta av tändstiftet, sätt tändstifhatten på tändstiftet och lägg tändstiftet på metallcylindern. Dra i startsnöret och se om det kommer gnistor från tändstiftets spets. Gör om provet med ett nytt tändstift om det inte kommer någon gnista.
	2. Slut på bränsle	Tryck på bränsleframmatningen. Kontakta återförsäljaren/serviceverkstad om problemet kvarstår.
	3. Flödad motor	Ta loss tändstiftet och vänd runt trimmern så att tändstifhålet är vänt mot marken. Flytta chokereglaget till "Kör" och dra i startsnöret 10 till 15 gånger. Rengör tändstiftet och skruva fast det igen. Byt eventuellt ut det. Dra i startsnöret 3 gånger med chokereglaget i läge "Kör". Om motorn inte startar flyttar du chokereglaget till choke-läget och upprepar normal startprocedur. Om motorn ändå inte startar upprepas proceduren med ett nytt tändstift.
	4. Man måste dra hårdare i startsnöret än när maskinen var ny.	Kontakta en återförsäljare / reparatör.
Motorn startar men vill inte accelerera upp i varv	Förgasaren behöver justeras	Kontakta en reparatör.
Motorn startar men kan bara köras på fullgas vid halv choke.	Förgasaren behöver justeras, repareras eller rensas.	Kontakta en reparatör.
Motorn kommer inte upp i varv på fullgas, och avger kraftig rök.	1. Kontrollera bränsleblandningen.	Använd nytt bränsle med rätt blandningsförhållande.
	2. Luftfiltret är smutsigt.	Rensa eller byt ut.
	3. Förgasaren behöver justeras.	Kontakta en reparatör.
Motorn startar, går igång och accelererar upp i varv, men vill inte gå på tomgång.	Förgasaren behöver justeras.	Kontakta en reparatör.
Det går inte att dra fram trimmerlinan.	1. Trimmerlinorna har smält ihop.	Byt ut. Användaren har eventuellt kört för nära sten och murar.
	2. För kort trimmerlina på spolen.	Fäst mer lina.
	3. Trimmerlinan har slitits ner och är för kort.	Dra fram linan samtidigt som du växlar trycker ner och släpper linhuset.
	4. Linan har trasslat sig på spolen.	Ta av linan från spolen och rulla upp den igen.
	5. Motorvarvtalet är för långsamt.	Dra fram linan vid fullgas.
Gräs har snott sig runt drivaxelhus och linrulle.	1. Du har slagit av högt gräs på låg höjd.	Slå av gräset uppifrån och nedåt.
	2. Trimmern körs inte på fullgas.	Kör trimmern på fullgas.
Det är svårt att dra runt spoldosan.	Gångorna är smutsiga, skadade eller fulla av gräs.	Rensa gångorna och smörj dem med fett. OM detta inte hjälper ska spoldosan bytas ut, och eventuellt rensas på gräs.
Det droppar olja ur avgasröret.	1. Trimmern körs inte på fullgas.	Kör trimmern på fullgas.
	2. Kontrollera bränsleblandningen.	Använd nytt bränsle och korrekt 2-taktsblandning.
	3. Luftfiltret är smutsigt.	Rensa eller byt ut.
	4. Förgasaren behöver justeras.	Kontakta en reparatör.

15. Specifikationer

TYP		CG 230 B
Maskin	Förbindelse	Automatisk centrifugal koppling
	Utväxling	7:9
	Handtag	V-styre
	Torrsvikt (kg)	5,4 kg
Motor	Motorns beteckning	1E31F
	Förgasare	Membran type
	Motor effekt	22,6 cc
	Tändning	Utan kontakt - elektrisk tändning
	Start	Rekyl
	Bränsle	Blyfri 95-oktanig bensin blandad med 2-taktsolja.
	Trimmertråd	2,4 mm

TYP		CG 260 B
Maskin	Förbindelse	Automatisk centrifugal koppling
	Utväxling	17:22
	Handtag	V-styre
	Torrsvikt (kg)	6,2 kg
Motor	Motorns beteckning	1E34F
	Förgasare	Membran typ
	Motor effekt	26 cc
	Tändning	Utan kontakt - elektrisk tändning
	Start	Rekyl
	Bränsle	Blyfri 95-oktanig bensin blandad med 2-taktsolja.
	Tank kapacitet (L)	0,72
	Trimmertråd	2,4 mm

TYP		CG 330 B
Maskin	Förbindelse	Automatisk centrifugal koppling
	Utväxling	17:22
	Handtag	V-styre
	Torrsvikt (kg)	7 kg
Motor	Motorns beteckning	1E36F-2A
	Förgasare	Membram typ
	Motor effekt	33 cc
	Tändning	Utan kontakt - elektrisk tändning
	Start	Rekyl
	Bränsle	Blyfri 95-oktanig bensin blandad med 2-taktsolja.
	Tank kapacitet (L)	0,75
Trimmertråd	2,4 mm	

TYP		CG 430 B
Maskin	Förbindelse	Automatisk centrifugal koppling
	Utväxling	16:19
	Handtag	V-styre
	Torrsvikt (kg)	8,2 kg
Motor	Motorns beteckning	1E40F-5A
	Förgasare	Membram typ
	Motor effekt	42,7 cc
	Tändning	Utan kontakt - elektrisk tändning
	Start	Rekyl
	Bränsle	Blyfri 95-oktanig bensin blandad med 2-taktsolja.
	Tank kapacitet (L)	1,2
Trimmertråd	2,4 mm	

Produkten utvecklas kontinuerligt, och Texas Andreas Petersen A/S förbehåller sig rätten att vidareutveckla produkten utan förpliktelse att vidareutveckla redan sålda modeller.

GB

1. Contents

2. Identification of symbols and safety instructions	26
2. Identification of symbols and safety instructions	27
3. Mounting of safety guard and handle	29
4. Changing from trimmer to brushcutter.....	30
5. Changing from brushcutter to trimmer.....	31
6. Replacement the trimmerline	32
7. Fuel	32
8. Start / Stop	33
9. Operation	34
10. Air filter	34
11. Spark plug	35
12. Storage	35
13. Trouble shooting	35
14. Specifications	36
15. CE Certificate of conformity.....	120

Spare parts

Part list and explosive drawings for the specific product, can be found
on our website **www.texas.dk**

If you help find part numbers yourself, it will ease the service.

For purchase of spare parts, please contact your dealer.

2. Identification of symbols and safety instructions



Warning, danger and caution.

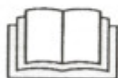

Read the user manual.



Use eye and ear protection.



Keep spectators at a distance of at least 15 meters.



Danger of throw-back.

- **Warnings**

- ! Never allow children or untrained persons to use this tool.
- ! Only use this brush cutter for grass and weeds. Never for any other purpose.
- ! Never start the engine indoors. Inhalation of exhaust fumes is dangerous.
- ! Clean the work area before using the tool. Remove all objects such as stones, glass, nails, wire and string that may be slung about or get stuck in the brush cutter.

- **Follow these instructions to reduce the risk of personal injury.**

- ! Use eye and ear protection.
- ! Use long pants, strong shoes and gloves.
- ! Keep all spectators, children, and pets at a distance of at least 15 meters.
- ! Never wear loose fitting clothes or jewels.
- ! Keep long hair tied back.
- ! Never use the brush cutter when you are tired, feeling unwell or under influence of alcohol, drugs or medicine.
- ! The work area must be well lighted.
- ! Stand firm and in balance. Do not reach too far out.
- ! Keep the trimmer head, the blade and warm surfaces away from your body. Keep the trimmer head / the blade below your waist.
- ! Never touch the area near the silencer and the cylinder as these parts get hot when the engine is running.

- **Always stop the engine and take off the lid of the spark plug before making adjustments or repairs. Only exception is when adjusting the carburetor.**
- Only use original spare parts. If not you may experience bad performance or injury and the warranty is invalid.
 - ! Examine the tool for loose bolts and nuts, leakage etc. Replace any damaged parts. Replace the trimmer head / blade if it is cracked, chipped or damaged in any other way.
 - ! Make sure that the trimmer head / blade is fitted correctly and securely fastened. If not this may lead to serious personal injury.
 - ! Make sure that all safety guards and handles are correctly and securely fastened.
 - ! The cord head rotates while the carburetor is adjusted. Wear protection and follow all safety instructions.
 - ! Let the engine cool off before storage.
 - ! Empty the fuel tank and fasten the brush cutter when it is transported.

1. Blade
2. Shaft
3. Gas
4. Starter
5. Safety switch
6. V-handle
7. Holder for harness
8. Air filter
9. Lid for fuel tank
10. Fuel tank
11. Primer
12. Choke
13. Safety guard
14. Knife
15. Trimmer head

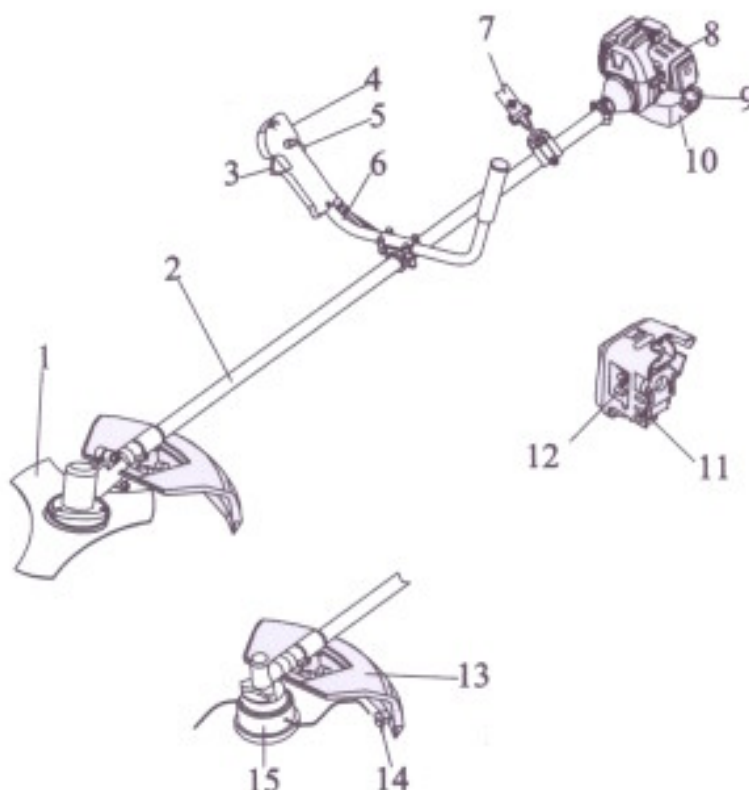

3. Mounting of safety guard and handle

Mount the safety guard using the furnishing and the screws applied. Make sure that the safety guard is securely fastened.

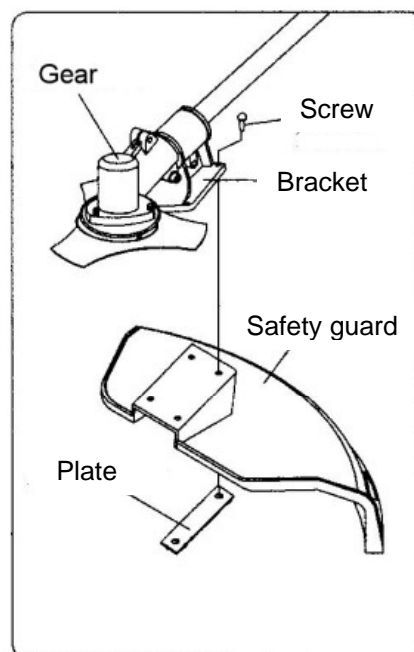

The handle must be mounted so that the machine is in balance. This makes the tool pleasant to use.

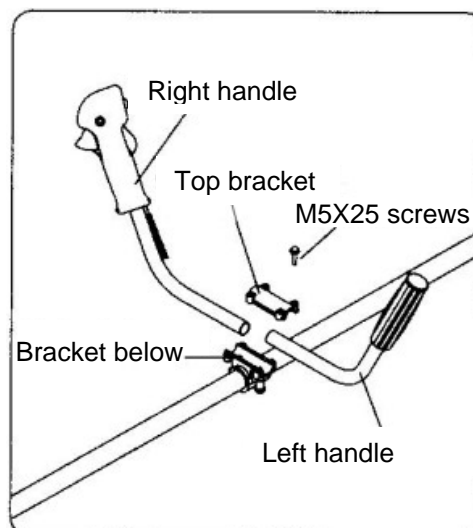

4. Changing from trimmer to brushcutter

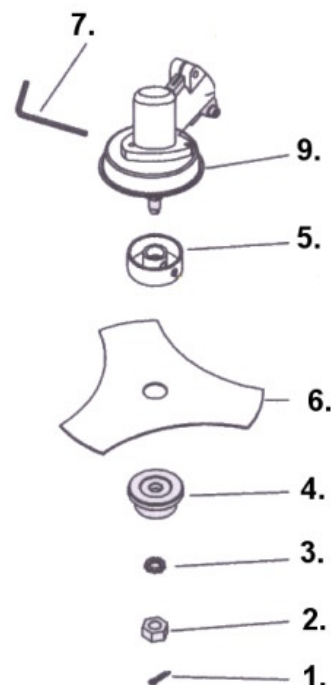
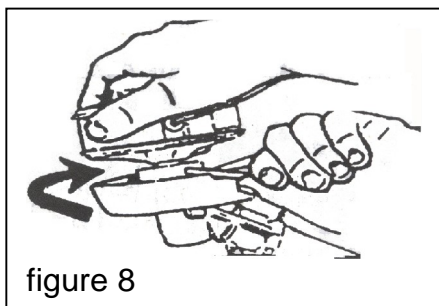

Remove the trimmer head

1. Fit the holder(7) in the hole of the trimmer gear(9), and the bearing(5) so that it fastens the axle.
2. Dismount the trimmer head(8) clockwise.

Notice: Keep the parts for the trimmer head together for later use.

Mounting of blade

1. Fit the holder(7) in the hole of the trimmer gear(9), and the bearing(5) so that it fastens the axle.
2. Fit the blade (6) and the washer(4) onto the axle.
3. Fit the washer(3) and nut(2). Fasten tightly anticlockwise.
4. Fit the pin(1).

Always make sure that the blade is tightly fastened. If in doubt ask your local dealer for advice.

Use of the blade

- When the engine is stopped the rotating blade must be held in grass or bush until it holds still.
- Always hold the tool with both hands.
- The machine may not be used if the safety guard is not correctly fitted and in good condition.
- Always stop the engine before attempting to remove objects that may have stuck on the blade.
- Never touch or try to stop the blade while it is still spinning.
- A rotating blade may cause damage, as it continues to spin after the engine has stopped or the gas has been turned off. Always be in control of the tool until the blade has stopped spinning.
- Always make sure that the blade is mounted securely and correctly before every time is used.
- Only use a sharp blade. Replace blades that are worn or damaged.

- Only use original spare parts.
- Only use the blade for weeds, grass and similar.
- **Throw back** is something that may occur when the rotating blade gets into contact with something, it cannot cut. This contact may have the effect, that the blade stops for a moment, and suddenly the tool is thrown away from the hard object that was hit. This reaction may be so violent that the user loses control of the tool. Throw back may occur without warning if the blade is stuck, loses speed or impeded. This is most likely in areas where it is difficult to see the material that is being cut.
- **The harness must always be used and adjusted to fit in the correct manner.**
- Keep a firm grip on both handles while the blade is running. Keep the blade away from your body and below your waist.

5. Changing from brushcutter to trimmer

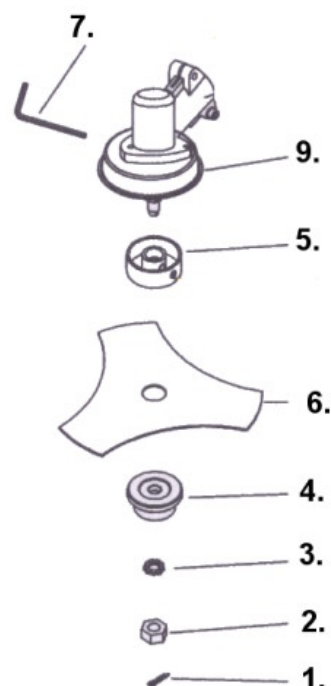
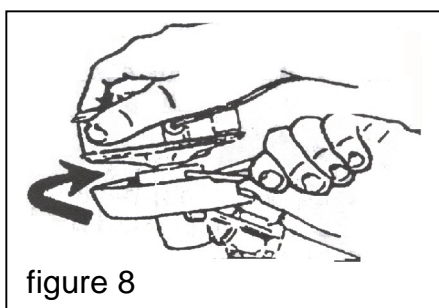

Dismounting the blade

1. Remove the pin(1)
Fit the holder(7) in the hole of the trimmer gear(9), and the bearing(5) so that it fastens the axle..
2. Remove the nut(2), that fastens the blade.
3. Washer(3), spacer(4) and blade(6) may now be removed.

Notice: Store the parts together for later use.

Mounting of trimmer head.

1. Mount the holder(7) on the trimmer head so that it fastens the axle.
2. Mount the trimmer head by turning it anticlockwise.
3. Fasten the trimmer head tightly before use.

6. Replacement the trimmerline

1. Stop the engine.
2. Press on each side of the line compartment. The lid may now be removed.
3. Dismount the roll simply by pulling it. Leave the spring **(B)**, on the spool. Remove any bits of line. Attach 3-4 meters of new line (2,4 mm) and place it double.
4. Fit each end of the line into a hole on the spool. Wind the two ends of line in the direction of the arrow. Avoid twisting the line. Finally cut the double line at the middle. Fit the two ends through the line controllers.
Do not overfill the spool!
5. Mount the line compartment in reverse order. First, fit the spring into its position. Then place the line in the two holes of the line compartment.
6. Finally mount the lid. Make sure that it is fitted securely.

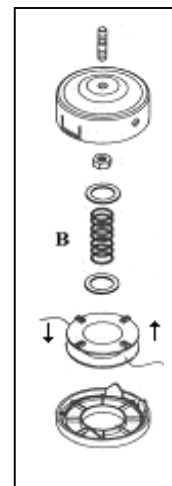

Always make sure that the trimmer head is fitted securely. If in doubt ask your local dealer for advice.

7. Fuel

- This product is equipped with a two-stroke engine that demands two-stroke oil added to the petrol.
- Always use unleaded gasoline.
- Never use ready-mixed gasoline/oil from service stations that is normally used for mopeds, motorbikes, etc.
- Always follow the directions of the supplier for the oil regarding the mix of oil (see the back of the oil container).
- Use a clean and approved petrol can for mixing the petrol with oil.
- Use an approved two-stroke oil for air cooled engines, chainsaws, trimmers etc. (Do not use oil for out board engines of cars. (Mix only small quantities).
- Normally 2% oil is mixed with the gasoline. (50:1). However, always follow the directions of the manufacturer of the oil.
- Mix the oil and gasoline thoroughly and shake the can before filling.
- Never use a mix of gasoline and oil that is more than 90 days old as this may lead to problems when starting the engine. Never store the same mixture in the tank for more than 30 days.
- When storing the machine for more than 30 days you should empty the tank.

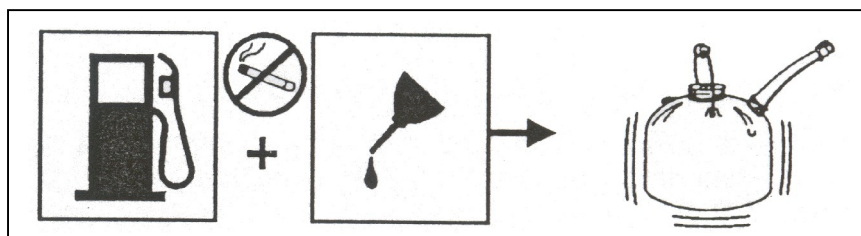

Filling of petrol - Smoking prohibited !

1. Unscrew the petrol lid. Place it on a clean surface.
2. Carefully pour the oil mixed fuel into the tank. Beware of spilling.
3. Screw the lid on tightly. Wipe away any spilled fuel.
4. It is normal that the engine smokes the first time it is used.

Notice ! Always turn off the engine before fuelling. Never put fuel on a machine that is running or when the engine is hot (cooling time at least 2 minutes). Move more than 3 meters away from the place where you put fuel on the engine before it is started.

- Fuelling (Smoking prohibited)



- ! Mix and store the fuel in containers that are approved for the purpose.
- ! Mix the fuel outdoors where there are no sparks or flames.
- ! Choose a bare place, turn off the engine and leave it to cool for 2 minutes before refueling.
- ! Untighten the lid slowly to let out any pressure and to avoid that any fuel spills out under the lid.
- ! Wipe off any spilled fuel. Move more than 3 meters away from the place where you put fuel on the engine before it is started.

Check that the oil filter is moistened with oil.

If not so put a little two-stroke oil on the filter. Press out any surplus oil.

8. Start / Stop

How to start a cold engine

1. Place the brushcutter on a flat surface.
2. Switch to "Start".
3. Press 8-10 times on the fuel pump located beneath the air filter.
4. Switch the choke to 
5. Activate the safety handle and press the throttle control, then lock the handle with the locking pawl.
6. Pull the starter until the engine runs.
7. Switch the choke to running position  when the engine starts to be warm.

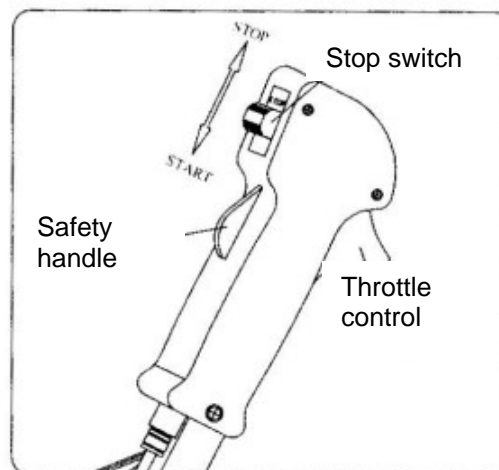

How to start a warm engine

1. Switch the choke to 
2. Pull the starter until the engine runs.

How to stop the engine

1. Release the gas and the safety switch.
2. Press the "Stop-switch" in/up.

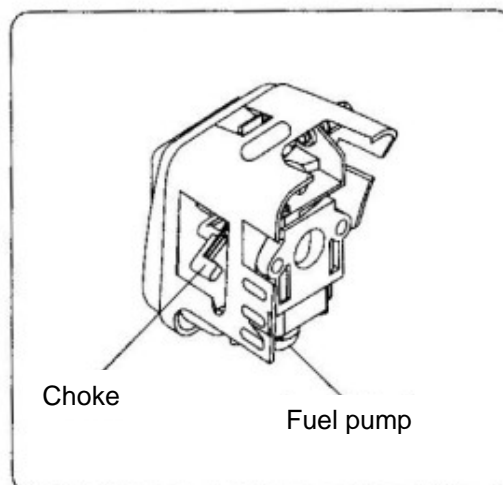

9. Operation

- High grass should always be cut from the top and downwards. In this way you prevent the grass from being wrapped around the trimmer head and thereby lead to over heating and damage. If grass and the like is wrapped around the trimmer head the engine must be **STOPPED**, the spark plug cap taken off and the grass then removed.
- For moving the line forward you tap the trimmer head lightly against the ground while the engine runs at full speed.
- Hold the trimmer at an angle towards the area that is to be cut.
- The illustration shows the best cutting angle (A).
- Use the line to cut. Do not force the trimmer head into grass that has not yet been cut.
- Wire and fences are hard on the line and may even cause it to break.
- Stones and walls, and wood cause the line to be worn down very fast. Walk around trees and bushes. Bark and trees, wood boarding and poles are easily damaged by the line.

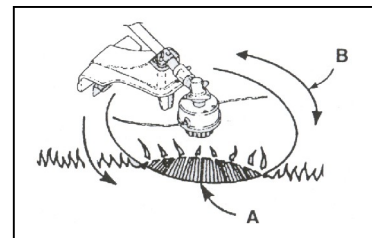

10. Air filter

For correct performance and durability the air filter must be kept clean.

1. Remove the lid of the air filter by unscrewing the screw that fastens the lid.
2. Wash the filter in mild soap water. Leave it to dry. Pour on a little two-stroke oil Press out any surplus oil. Replace an old and worn filter.
3. Filter and lid is fitted again. Make sure that the filter and lid is secured tightened.

Clean the air filter for every 5 hours or more often if you work in dusty areas.

11. Spark plug

This machine is equipped with a spark plug type W22MP-US with an electrode distance of 0,6 mm. For optimal performance it should be replaced once a year.

12. Storage

1. Empty all fuel into a can approved for petrol. Let the engine run until it stops.
2. Clean the head, and store the machine frost free and out of reach for children.
3. Observe all safety precautions concerning safe storage and handling of gasoline.

13. Trouble shooting

PROBLEM	POSSIBLE CAUSE	SOLUTION
The engine does not start.	1.No spark.	Check the spark plug. Take off the spark plug, place the spark plug cap on the spark plug and place the spark plug on the metal cylinder. Pull she starter and check if there are sparks on the top of the spark plug. If there are no sparks repeat procedure with a new spark plug. If still no sparks contact local dealer.
	2. No fuel.	Press the fuel primer. If the problem persists, contact your local dealer.
	3. "Drowned" engine.	Remove the spark plug and turn the trimmer so that the spark plug hole faces the ground. Switch the choke to "RUN" and pull the starter 10-15 times. Clean the spark plug and fit it again. You may also replace the spark plug. Pull the starter 3 times with the choke switched to "RUN". If the engine does not start, move the choke to "Choke" and normal starting procedure is used. If the engine still does not start, repeat the procedure with a new spark plug.
	4. The starter must be pulled harder than when the machine was new.	Contact your local dealer.
The engine starts but does not accelerate.	The carburetor needs adjustment.	Contact your local dealer.
The engine starts but can only run on full power and on half choke	The carburetor must be adjusted, repaired or cleaned.	Contact your local dealer.
The engine does not run on full power and smokes heavily.	1. Check the mix of the fuel.	Use new fuel with the correct mix.
	2. The air filter is dirty	Clean or replace.
	3. The carburetor needs adjustment.	Contact your local dealer.
The engine starts, runs, and accelerates but can not run idle.	The carburetor needs adjustment.	Contact your local dealer.
The line cannot be pulled forward.	1. The line is melted together.	Replace. You may be using the tool too close to stones and walls.
	2. Too little line.	Fit more line.

	3. The line is worn short.	Pull out more line while alternately pressing the line head down and letting go.
	4. The line is entangled.	Remove the line from the spool and fit it again.
	5. The rotations of the engine are too slow.	Pull out more line at full speed.
Grass is wrapped around the gear head or line head.	1. Tall grass is cut at base.	Cut the grass from the top and downwards.
	2. The trimmer is not used at full speed.	Use the trimmer at full speed.
The spool head is difficult to turn.	The threads are dirty, damaged or full of grass.	Clean the threads and grease or change the spool head. Remove any grass..
Oil leaks from the exhaust	1. The trimmer is not used on full power.	Use full power
	2. Check the mix of the fuel.	Use new fuel and correct two-stroke mix.
	3. The air filter is dirty.	Clean or replace.
	4. The carburetor needs adjustment.	Contact your local dealer.

14. Specifications

TYPE		CG 230 B
Machine	Transmission	Automatic centrifugal clutch
	Reduction rate.	7:9
	Handle	V-handle
	Net weight (kg)	5,4 kg
Engine	Engine name	1E31F
	Carburetor	Diaphragm type
	Displacement Volume cc	22,6 cc
	Ignition	Non-contact – electronic ignition
	Starter	Recoil
	Fuel	Unleaded gasoline mixed with two-stroke oil.
	Trimmerline (size)	2,4 mm

TYPE		CG260 B
Machine	Connection	Automatic centrifugal clutch
	Reduction ability	17:22
	Handle	V-handle
	Dry weight (kg)	6,2 kg
Engine	Engine name	1E34F
	Carburettor	Diaphragm type
	Displacement Volume cc	26 cc
	Ignition	No switch – electric ignition
	Start	Recoil
	Fuel	Unleaded octane 95, mixed with 2-stroke oil.
	Tank capacity (L)	0,72
	Trimmerline (size)	2,4 mm

TYPE		CG 330 B
Machine	Transmission	Automatic centrifugal clutch
	Reduction rate.	17:22
	Handle	V-handle
	Net weight (kg)	7 kg
Engine	Engine name	1E36F-2A
	Carburetor	Diaphragm type
	Displacement Volume cc	33 cc
	Ignition	Non-contact – electronic ignition
	Starter	Recoil
	Fuel	Unleaded gasoline mixed with two-stroke oil.
	Tank capacity (L)	0,75
	Trimmerline (size)	2,4 mm

TYPE		CG 430 B
Machine	Transmission	Automatic centrifugal clutch
	Reduction rate.	16:19
	Handle	V-handle
	Net weight (kg)	8,2 kg
Engine	Engine name	1E40F-5A
	Carburetor	Diaphragm type
	Displacement Volume cc	42,7 cc
	Ignition	Non-contact – electronic ignition
	Starter	Recoil
	Fuel	Unleaded gasoline mixed with two-stroke oil.
	Tank capacity (L)	1,2
	Trimmerline (size)	2,4 mm

Due to continued product development Texas A/S reserves the right to improve the product without being obligated to make the amendments to already sold products.

FR

1. Table des matières (par chapitre).

2. Consignes de sécurités et précautions	39
3. Montage de la machine	43
4. Conversion du disque à la tête nylon et vice versa	44
5. Carburant	45
6. Mise en route / Arrêt.....	45
7. Entretien.....	46
8. Rangement / stockage.	47
9. Pannes de solutions.....	47
10. Spécifications techniques.....	48
11. Certificat de conformité CE.....	120

TEXAS vous remercie pour votre achat et pour la confiance accordée à notre compagnie. Texas se fait un devoir de vous satisfaire tant pour la qualité de leurs produits que pour la sécurité des utilisateurs.

Attention :

**Dans notre pays, le matériel Texas exclusivement vendu par les motoristes et réparateurs traditionnels aussi lors de la prise en charge de votre machine, elle doit être montée et mise en état de fonctionnement par ces motoristes et assurez vous aussi que ces motoristes vous donnent le maximum d'information sur l'utilisation de la machine et des consignes de sécurités.
N'acceptez jamais une machine non montée.**

Utilisation :

**Une débroussailleuse est une machine qui a pour applications le fauchage et le débroussaillage d'herbes hautes, mauvaises herbes, coupe bordures de gazon, broussailles, ronces, etc... N'utilisez cette machine que pour ces fonctions.
(Consultez votre revendeur).**

2. Consignes de sécurités et précautions



Warning et/ou danger signifient que vous devez faire attention pour un acte ou une condition sous laquelle vous pouvez vous blesser sérieusement.

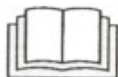

Vous devez lire et comprendre le manuel d'utilisation et le manuel de sécurité avant toute utilisation de la machine.



Vous devez toujours porter des protection pour les yeux et les oreilles.



Maintenez les curueux á une distance D'au moins 15 metre.



Danger de projections.

Comme une débroussailleuse est une machine a haute vitesse, coupant facilement. Nous avons rédiger un manuel d'utilisation avec consignes de sécurité, pour réduire au maximum les risque de blessures. Lisez ce manuel attentivement. Soyez habituer au manettes de commandes et la bonne utilisation de la machine. Vous devez savoir comment arrêter la machine, et comment attacher et détacher le harnais.

Arreter youjours la machine et assurer vous que l'accessoire de coupe soit bel et bien arrêter avant toutes interventions, nettoyage, entretiens, changement ou réglages de l'accessoire de coupe.

Ne jamais modifier la machine. Toute mauvaise utilisation peut avoir des conséquences fatales.

Les gaz d'échappements contiennent des gaz chimiques (toxiques) qui peuvent provoquer des cancer, des problèmes respiratoires, ou d'autres dommages.

Les précautions de sécurité doivent être respecter. Comme pour tout équipement motorisé la machine doit être utilisée de manière sûre. Ne vous exposez pas et n'exposez pas d'autres personnes au danger. Appliquez ces règles générales. Ne permettez pas à d'autres personnes d'utilisez la machine avant qu'ils aient lu et compris le manuel d'utilisation et de sécurité.

Portez toujours des lunettes, des gants, des protèges oreilles de sécurité, faites attention à ne pas portez des vêtements, bijoux qui pourraient entrer en contact avec les pièces en mouvement de la débroussailleuse. Le port de chaussures de sécurité est conseillé.

- ! Si vous portez les cheveux long, attachez les. Portez des pantalons de sécurité pour protéger les jambes de projections éventuelles.**
- ! Inspectez rigoureusement la machine avant chaque utilisation (boulons écrous, vis éventuellement déserrés) ou tout autres dommages éventuels. Faites réparer ou remplacer avant l'utilisation.**
- ! Protégez les commandes des l'essence, de l'huile ou de chocs éventuels.**
- ! Veillez toujours à ce que les commandes et le harnais soient propres.**
- ! Ne fumez pas pendant le plein ou la préparation de l'essence (mélange).**
- ! Ne préparez pas le mélange, ni ne faites le plein dans un endroit clos non ventilé, ni en présence de toutes sources de chaleurs quelles qu'elles soient.**
- ! Conserver l'essence dans un récipient (jerrycan) prévu à cet effet et conforme aux normes pour cet usage.**
- ! Ne dévissez jamais le bouchon de réservoir d'essence pendant que le moteur tourne.**
- ! Ne démarrez jamais ni ne laissez tourner le moteur dans un endroit clos, abris de jardins immeubles les gaz d'échappements contiennent du monoxyde de carbone, gaz très dangereux voir mortel.**
- ! N'utilisez jamais la machine si elle est en mauvais état de fonctionnement**
! ne supprimez jamais les sécurités.
- ! Avant de travailler, inspectez scrupuleusement le terrain et dégagez le de tout corps étrangers qui pourraient coincer les accessoires de coupes ou vous faire trébucher (pierres ,rochers, fils, clôtures).**
- ! Gardez les enfants et animaux domestiques et tout spectateurs à l'écart,il faut respecter une zone de sécurité de 15 Mètres minimum.**
- ! Ne laissez jamais la machine sans surveillance.**
- ! N'utilisez jamais la machine pour d'autres fonctions que pour lesquelles elle prévue (voir manuel et consultez votre revendeur).**
- ! Assurez vous d'être en bonne position stable de travail. N'utilisez pas la machine sur une échelle ou tout autre endroit qui pourraient entraîner une chute.**
- ! Gardez vos pieds et mains à l'écart de l'accessoire de coupe pendant que la machine tourne.**
- ! N'utilisez pas le machine pour des travaux inappropriés (consultez votre revendeur).**

- ! N'utilisez pas cette machine si vous êtes fatigué, en mauvaise forme physique, sous l'influence de médicaments, de drogues ou d'alcool.**
- ! Contrôlez avant l'utilisation que l'accessoire de coupe est bien fixé, n'utilisez pas la machine si ce n'est pas le cas. En cas de contact de l'accessoire de coupe, d'une pierre, rocher ou tout autre obstacles, arrêter immédiatement la machine et contrôlez l'accessoire de coupe. Un accessoire de coupe défectueux ou mal équilibré peut être la source de graves préjudices(voyez le paragraphe montage, démontage de l'accessoire de coupe 3.).**
- ! Ne ranger pas la machine dans un endroit clos où les vapeurs d'essence pourraient entrer en contact avec une flamme, étincelles, boiler, chaudière, convecteur ou toutes sources de chaleur. Stocker la machine dans un endroit clos mais bien ventilé.**
- ! N'utilisez que des accessoires, pièces de rechange d'origine disponibles chez votre revendeur. L'utilisation d'accessoires ou pièces détachées d'autre origine pourrait endommager la machine et causer des blessures, de plus cela ferait annuler la garantie.**
- ! Nettoyer complètement la machine après l'utilisation sans oublier le filtre à air et le réservoir de carburant.**
- ! Lors du plein assurez vous que le moteur soit bien à l'arrêt et refroidi. Ne faites jamais le plein le moteur en route ou si le moteur est chaud. Si vous renversez de l'essence, nettoyez bien la surface et la machine avant la mise en route.**
- ! Gardez bien une zone de sécurité de 15 mètres et évitez que toutes personnes ou animaux ne circulent dans cette zone lors du travail.**
- ! Si vous devez approchez un utilisateur de la machine, attirez son attention sans le distraire ni le saisir et demandez lui d'arrêtez la machine afin de ne pas le confronter à une situation dangereuse.**
- ! Ne touchez jamais l'accessoire de coupe quand la machine est en fonctionnement, si il s'avère nécessaire de modifier la protection de l'accessoire de coupe, assurez vous que la machine soit complètement à l'arrêt.**
- ! Si vous devez vous déplacez sur le chantier, arrêtez toujours la machine lors du transport et du déplacement.**
- ! Evitez toujours que l'accessoire de coupe ne heurte un obstacle ou le sol toute utilisation irraisonnable de la machine pourrait l'endommager et causer de graves préjudices corporels, voir mortel pour vous ou votre entourage.**
- ! Portez attention à toutes anomalies éventuelles, desserrages de boulons, écrous vis, surchauffe anormale des pièces dans ce cas arrêtez**

immédiatement la machine et effectuez un contrôle minutieux. Si nécessaire rendez vous chez votre revendeur pour un examen complet de la machine.

- ! Ne travaillez jamais avec une machine qui présente des signes de mal fonctionnement .**
- ! Durant l'emploi ou le démarrage, ne touchez jamais les parties chaudes, pot d'échappement et/ou des câbles électriques, ni le capuchon de bougie.**
- ! Après l'arrêt de la machine, le pot d'échappement reste chaud pendant un certain laps de temps. Il ne faut donc jamais placer la machine à proximité de produits, gaz ou combustibles inflammables.**
- ! Prenez garde si vous devez travailler par temps de pluie ou intempéries que le sol glissant ne vous fasse tomber.**
- ! En cas de chute, relâchez immédiatement la manette à gaz.**
- ! Faites attention à ne pas cogner d'obstacles avec la machines.**
- ! Avant toutes interventions sur la machine (changement de l'accessoire de coupe) Prenez toujours soin de retirer auparavant le capuchon de bougie.**
- ! Lorsque vous ranger la machine pour un long moment d'inactivité, videz le réservoir d'essence et laissez tourner le moteur jusqu'à l'arrêt de celui-ci pour vider le carburateur. Nettoyez convenablement la machine et stocker la machine en lieu sûr et assurez que le moteur soit bien refroidi.**
- ! Faites régulièrement entretenir votre machine (au moins une fois par an) par votre revendeur, ce qui vous assurera une utilisation sûre et efficace et prolongera fortement la durée de vie de votre machine et vous serez ainsi quasi certain de travailler avec une machine en bon état.**
- ! Placez toujours la machine à l'écart de toutes sources de chaleur ou de flammes et étincelles et dans un endroit clos bien ventilé.**
- ! Attention: Même à l'arrêt l'accessoire de coupe surtout le disque en métal reste dangereux. Prenez vos précautions.**

Avant L utilisation de la machine apres avoir lu ce manual, respectez scrupuleusement toutes les consignes de securite et utilisez la machine avec toutes la conscience d un bon pere de famille.

1. Disc de conf
2. Transmission
3. Mouette agir
4. Bouton le contact
5. Swited de securite
6. Goidon
7. Support derlarnois
8. Filter a air
9. Bouraon
10. Reservoir
11. Primer
12. Choke
13. Gurant
14. Goutou
15. Tete nylon

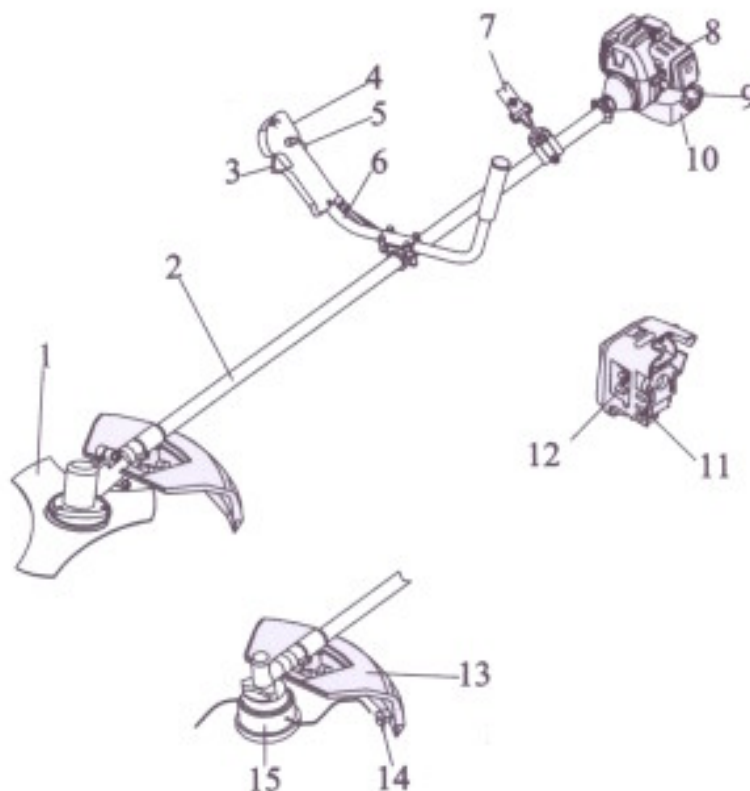

3. Montage de la machine

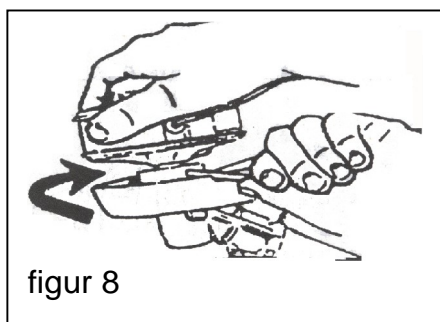

La machine est expédiée dans un carton et est montée en partie. Le montage final, la mise en route et les réglages ne peuvent être effectués que par un motoristes professionnel (votre revendeur)

N'acceptez jamais une machine non montée.

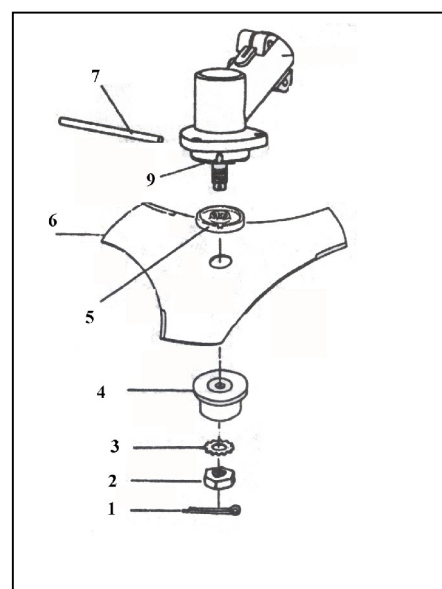

4. Conversion du disque à la tête nylon et vice versa

Lors de l'achat de votre machine votre revendeur vous demandera quel accessoire de coupe vous souhaitez qu'il monte au départ .

Attention le filet du renvoi d'angle est un pas gauche.

Ce qui signifie que pour serrez vous devez tourner l'écrou (de fixation du disque de coupe) ou la tête nylon dans le sens opposé des aiguilles d'une montre.

Pour placer un accessoire, procédez comme suit :

-Retournez la machine de 180°, c'est à dire de façon à ce que le réservoir de carburant soit placé vers le haut et le guidon vers le bas, ainsi l'accessoire de coupe est aussi placé vers le haut .

-Le renvoi d'angle est composé de plusieurs pièces de fixations à adapter suivant l'accessoire monté.

-Pour la tête nylon, enlevez la petite goupille de sécurité, prenez une des 2 clés à 6 pans (Allen) fournies avec la machine, sur le coté du renvoi d'angle se situe un orifice, placez la clé à 6 pans dans cet orifice afin de bloquer le renvoi d'angle.

Desserrez l'écrou (attention pas gauche) en sens horlogique.

Enlevez la petite rondelle groshair

Enlevez la première grosse rondelle cuivrée.

Laissez la 2 ième grosse rondelles cuivrée en place.

Prenez la tête nylon en main, laissez la clé à 6 pan dans l'orifice, vissez (en tournant vers la gauche) la tête nylon sur la tige filetée qui sort du renvoi d'angle.

Serrez jus qu'à l'obtention d'une résistance.

Retirez la clé à 6 pans de l'orifice, l'accessoire est en place.

Retournez la machine de 180° (réservoir à carburant sur le sol).

Le sens de rotation de l'accessoire est également vers la gauche, il se produit alors un effet supplémentaire d'auto-serrage de l'accessoire.

Pour placez le disque de coupe: procédez comme suit :

Retournez la machine de 180° réservoir à carburant vers le haut.

Placez à nouveau la clé à 6 pans dans l'orifice du renvoi d'angle.

Desserrez la tête nylon (en tournant la tête nylon vers la droite), laissez la grosse rondelle cuivrée en place, prenez le disque de coupe en métal.

Le disque de coupe étant affûté des 2 côtés peu importe le sens dans lequel vous le placez.

Posez le disque à plat sur la rondelle cuivrée en vous assurant que l'alésage intérieur du disque de coupe correspond bien au diamètre du rebord de la grosse rondelle cuivrée, en effet **il faut impérativement veillez à ce que le disque de coupe soit parfaitement centré.**

Placez la deuxième rondelle cuivrée sur le disque de coupe en vous assurant du bon centrage du disque .

Vissez l'écrou de fixation en le serrant vers la gauche jusqu'à l'obtention d'une résistance. Placez la goupille de sécurité. Du fait que le sens de rotation de la machine en service est également gauche et fait office de système auto-serrant de l'accessoire, le placement de la goupille de sécurité est facultatif mais reste néanmoins une sécurité complémentaire pour éviter les accidents.

Assurez vous que toute les pièces de la tête nylon soit bien serrés.

5. Carburant

Le moteur de votre débroussailleuse est de type 2 temps, il n'y a pas de carter d'huile séparé, il faut donc **impérativement utilisé comme carburant un mélange d'essence et d'huile 2 temps qui oscille entre 3 et 4 % soit un 1 pour 30 et 1 pour 25**.

Votre revendeur vous conseillera sur le bon mélange.

Suivez scrupuleusement ses instructions, en effet un moteur défectueux suite à une utilisation de carburant de mauvaise qualité **n'est jamais pris en garantie**.

Effectuez toujours votre mélange vous même. N'achetez jamais de mélange

déjà prêt en station service. Consultez votre revendeur spécialisé en cas de doutes.

Nous vous conseillons également, afin de réduire les problèmes éventuels de mise en route et afin de pouvoir conserver votre mélange plus longtemps,

d'ajouter à votre mélange un additif substitut de plomb. Renseignez vous auprès de votre revendeur spécialisé.

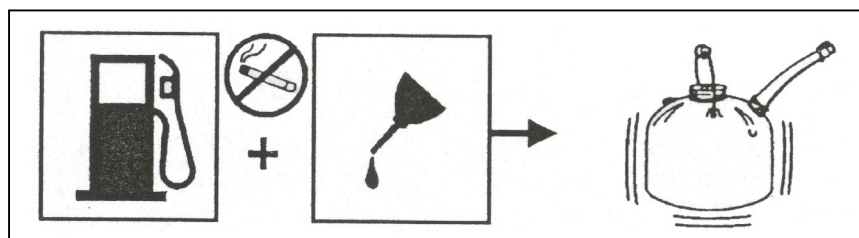

6. Mise en route / Arrêt

Tout d'abord remplissez le réservoir d'essence avec le mélange 2 Temps en ayant pris soin auparavant de bien secouer votre jerrycan afin que le mélange essence et huile 2 temps soit bien homogène.

Répétez cette opération avant chaque plein. Respectez aussi les consignes de sécurité.

Placez l'interrupteur de contact de sur start/on/1 cet interrupteur est placé sur la poignée droite du guidon.

Pressez la manette à gaz et bloquez la au moyen du bouton placé à gauche sur la poignée de commande.

Pompez 4 à 5 fois le primmer (pompe d'amorçage) placé en dessous du carburateur, placez le levier de choke vers le haut.

Placez votre main gauche sur le tube de transmission pour bien maintenir la débroussailleuse immobile.

Prenez la poignée de lanceur dans votre main droite et tirez fermement sur la corde de lanceur jusqu'à ce que le moteur fasse mine de démarrer, dès que le moteur a pétarader, placez le levier de Choke vers le bas et tirez à nouveau sur la corde de lanceur et le

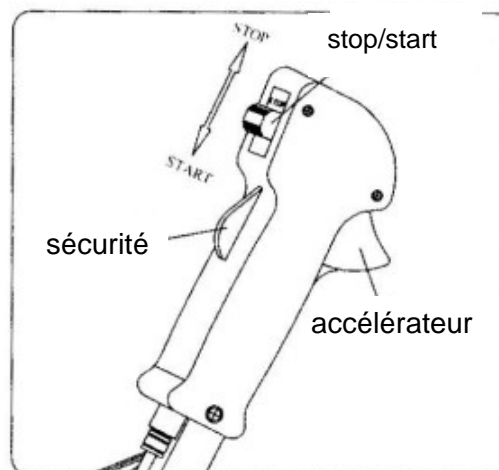

moteur démarrera, pressez alors la poignée de gaz afin de débloquent le gaz, accrochez la machine au harnais en ayant pris soin auparavant de régler le harnais à vos mesures, il est très important que le harnais soit bien réglé pour pouvoir travailler dans des conditions de travail de confort et de sécurité optimales. Ne Travaillez jamais sans harnais.

Pour arrêter le moteur placez l'interrupteur de contact sur stop /off/0, attention lors de l'arrêt du moteur l'accessoire de coupe tourne encore pendant quelques secondes (inertie).

Pour redémarrer le moteur lorsque la machine est chaude il suffit de repositionner l'interrupteur de contact sur on/start/1 et tirer à nouveau sur la corde de lanceur. La machine redémarrera aussitôt.

Important : lorsque vous tirez sur la corde de lanceur ne la relâchez jamais brutalement mais accompagnez-la avec votre main jusqu'au repositionnement initial.

7. Entretien.

Nettoyage du filtre à air: Opération à effectuer régulièrement dépendant des conditions de travail. Pour ce faire, dévissez la vis de couvercle du boîtier noir à côté du carburateur (côté gauche du moteur), ôtez le filtre en mousse, si vous avez un compresseur à disposition, soufflez le filtre à air convenablement.

Autrement vous pouvez rincer abondamment le filtre à l'eau ou de préférence dans une solution de pétrole (**En prenant toutes les précautions nécessaires et respectant les consignes de sécurité**), laissez sécher le filtre et repositionnez-le, remplacez le couvercle, resserrez la vis de fixation.

Graissage du renvoi d'angle: Sur le côté droit du renvoi d'angle se trouve un boulon, dévissez ce boulon et graissez avec de la graisse kompunkt **consultez votre revendeur à ce sujet, ils vendent de la graisse spéciale pour renvoi d'angle.**

Remplacement de la bougie: contrôlez d'abord la distance de l'électrode 0,6mm le type de bougie est N.D.W22MP-US ou toutes bougies de marques différentes mais correspondant à ce type: **Consultez votre revendeur à ce sujet.**

Renouvellement du fil nylon de la tête nylon. Préparez 2 morceaux de 3 à 4m. de fil nylon de 2,4 mm. Vous pouvez placer du fil nylon de diamètre 2,0 mm à 3,0 mm. Pressez sur la partie prévue à cet effet sur le côté de la tête nylon, tout en pressant la languette, faites pivoter le couvercle de la tête nylon d'1/4 de tour, le couvercle s'enlève, la cartouche support de fil descend, laissez-la descendre à plat sur la paume de votre main droite puis faites pivoter la cartouche d'un quart de tour vers la gauche, prenez un des 2 morceaux de fil nylon et enroulez-le vers vous du bas vers le haut sur la partie gauche de la cartouche. Prenez le second morceau de fil nylon et enroulez-le vers l'extérieur du bas vers le haut sur la partie droite de la cartouche. Ces explications sont valables pour les têtes nylon d'origine Texas et peuvent être modifiées suivant la marque de la tête nylon. **En cas de difficultés consultez votre revendeur.**

8. Rangement / stockage.

Pour ranger la machine pour un laps de temps ne dépassant pas 3 mois : l'idéal est de pendre la machine de façon à ce qu'elle soit bien hors du chemin, que personne ne puisse trébucher dessus et prenez soin de bien protéger le disque de coupe pour éviter que quelqu'un se blesse en se cognant éventuellement contre l'outil de coupe.

Si vous ranger la machine pour une longue période (par ex. pour l'hiver) nettoyez convenablement la machine et vider le réservoir d'essence et laissez tourner le moteur jusqu'à ce qu'il s'arrête de lui-même comme cela vous êtes sûr que le carburateur est bien vide en effet l'essence se dégrade rapidement surtout si elle ne contient pas d'additif et cela peut endommager les membranes du carburateur et les conduites de carburant et il s'en suit par la suite de gros problèmes de mise en route.

Rangez bien la machine de façon à ce qu'elle ne représente aucun risque de blessures et ne placez jamais la machine à proximité de sources de chaleur et dans un endroit non ventilé en effet les vapeurs d'essence représente toujours un danger.

9. Pannes de solutions

PROBLEMES	CAUSES POSSIBLES	SOLUTIONS
Le moteur ne démarre pas	1. Pas d'allumage.	Testez la bougie.
	2. Pas d'essence.	Pompez sur le primmer.
	3. Le moteur est noyé.	Enlevez la bougie. Enlevez le choke. Tirez plusieurs fois sur la corde de lanceur pour faire évacuer l'essence du cylindre. Nettoyez la bougie et remontez la.
	4. Il faut tirer plus souvent ou plus fort sur la corde de lanceur.	Consultez votre revendeur.
Le moteur démarre mais n'as pas de puissance.	Réglage carburateur	Consultez votre revendeur.
Le moteur démarre et ne tourne qu'à plein régime	Réglage carburateur	Consultez votre revendeur.
Le moteur tousse et/ou ne tourne qu'à bas régime	1. Contrôlez le mélange 2t..	Remplacez par un mélange correct et frais.
	2. Filtre à air encrassé	Nettoyez ou remplacez le filtre.
	3. Réglage carburateur	Consultez votre revendeur.
Le moteur tourne bien mais n'a plus de ralenti.	Réglage carburateur	Consultez votre revendeur.
L'outil de coupe ne tourne pas bien.	Manque de graisse au renvoi d'angle, l'axe est sale ou défectueux	Nettoyez l'axe ou remplacez, graissez le renvoi d'angle
L'huile s'écoule de l'échappement.	1. Le moteur n'est pas utilisé à plein régime.	Travaillez les gaz à fond
	2. Contrôlez le mélange.	Utilisez le mélange correct et frais.
	3. Le filtre à air est encrassé.	Nettoyez ou remplacez le filtre.
	4. Réglage carburateur.	Consultez votre revendeur.

10. Spécifications techniques

TYPE		CG 230 B
Machine	Embrayage	Automatique centrifuge
	Reduction	7:9
	Harnais	Double en V
	Poids (kg)	5,4 kg
Moteur	Type de moteur	1E31F
	Carburateur	A Membrane
	Cylindrée cc	22,6 cc
	Puissance maxi(Kw/t.min)	Non-contact – electronic ignition
	Allumage	Non -contact- electronic ignition
	Carburant	Essence s/pomb avec mélange Huile 2 temps
	Tête nylon	2,4 mm

TYPE		CG260 B
Machine	Embrayage	Automatique centrifuge
	Reduction	17:22
	Harnais	Double en V
	Poids (kg)	6,2 kg
Moteur	Type de moteur	1E34F
	Carburateur	A Membrane
	Cylindrée cc	26,0 cc
	Puissance maxi(Kw/t.min)	0,9/6500
	Allumage	Non -contact- electronic ignition
	Carburant	Essence s/pomb avec mélange Huile 2 temps
	Contenance du réservoir (L)	0,72
	Tête nylon	2,4 mm

TYPE		CG 330 B
Machine	Embrayage	Automatique centrifuge
	Reduction	17:22
	Harnais	Double en V
	Poids (kg)	7 kg
Moteur	Type de moteur	1E36F-2A
	Carburateur	A Membrane
	Cylindrée cc	32,6 cc
	Puissance maxi(Kw/t.min)	0,9/6500
	Allumage	Non -contact- electronic ignition
	Carburant	Essence s/pomb avec mélange Huile 2 temps
	Contenance du réservoir (L)	0,75
	Tête nylon	2,4 mm

TYPE		CG 430 B
Machine	Embrayage	Automatique centrifuge
	Reduction	16:19
	Harnais	Double en V
	Poids (kg)	8,2 kg
Moteur	Type de moteur	1E40F-5A
	Carburateur	A Membrane
	Cylindrée cc	42,7 cc
	Puissance maxi(Kw/t.min)	1,25/6500
	Allumage	Non -contact- electronic ignition
	Carburant	Essence s/pomb avec mélange Huile 2 temps
	Contenance du réservoir (L)	1,2
	Tête nylon	2,4 mm

Les données techniques indiquées sont indicatives et peuvent être modifiées sans avis préalables.

L'outillage de base nécessaire au remplacement des accessoires est fourni avec la machine.

Après avoir lu ce manuel rangez le dans un endroit où vous pouvez le retrouver facilement afin de pouvoir le consulter à tout moments en cas de besoin.

NL

1. Inhoud

2. Identificatie van de symbolen	51
3. Veiligheidsinstructies.....	51
4. Gebruik van het maaimes	52
5. Montage van de hendels.....	53
6. Ombouwen van trimmer naar bosmaaier.....	53
7. Ombouw van bosmaaier naar trimmer	54
8. Benzine	55
9. Gebruik	56
10. Start / Stop	56
11. Vervangen van het maaikoord.....	57
12. Luchtfilter	57
13. Bougie.....	57
14. Opslag.....	57
15. Problemen opsporen.....	58
16. Specificaties	59
17. CE certificate of conformity.....	120

2. Identificatie van de symbolen



Waarschuwing, gevaar en bent u voorzichtig.

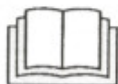

Lees de gebruikershandleiding.



Gebruik oog- en oorbeschermers wanneer u de machine gebruikt.



Houdt omstanders op een veilige afstand van min. 15 meter.



Gevaar voor terugslag.(ofwel Back-kick genoemd.)

3. Veiligheidsinstructies

- Bediening

- ! Laat kinderen of niet geïnstrueerde personen nooit met deze machine werken.
- ! Gebruik de machine enkel voor het maaien van gras of onkruid.
- ! Start de machine nooit in een afgesloten ruimte. Inademen van uitlaatgassen is zeer gevaarlijk.
- ! Maak de omgeving schoon van stenen, glas, koord, draad of andere objecten voordat u met de bosmaaier/trimmer gaat werken.

- Volg deze instructies op om persoonlijk letsel te voorkomen.

- ! Gebruik zowel oog- alsook oorbeschermers.
- ! Draag degelijke veiligheidskleding, schoenen en handschoenen.
- ! Houdt omstanders op een veilige afstand van tenminste 15 meter.
- ! Draag geen loshangende kleding of juwelen.
- ! Zorg dat lang haar niet losgedragen wordt zodat het haar niet in contact komt met de machine.
- ! Gebruik de bosmaaier nooit als u moe bent, of zich niet goed voelt, of onder invloed bent van alcohol, drugs of medicijnen.
- ! Werk nooit met slecht of weinig licht.
- ! Zorg voor een stevige ondergrond zodat u niet in onbalans raakt.
- ! Houdt de maaikop of het maaimes weg van uw lichaam. Houdt de maaikop of maaimes steeds beneden uw middel houdt.
- ! Raak niet de gedeelten van de machine aan in de beurt van de uitlaat en cilinder. Deze worden heet tijdens gebruik.

- **Zet de motor stop en verwijder de bougiekap alvorens u aan de bosmaaier gaat werken of afstellen.(behalve voor het afstellen van de carburateur.)**
 - ! Gebruik alleen originele onderdelen.Andere onderdelen kunnen schade veroorzaken aan de machine en de garantie vervalt.
 - ! Inspecteer de machine op losse onderdelen zoals bouten en moeren,benzinelekkages etc. Verwissel de maaikop of maimes indien deze beschadigd is.
 - ! Verzeker u dat de maaikop of het maimes goed vast zitten.Dit zou anders persoonlijke verwondingen tot gevolg kunnen hebben.
 - ! Zorg ervoor dat alle hendels en veiligheidsschilden goed vast zitten.
 - ! De maaikop zal ronddraaien als u de carburateur aan het afstellen bent. Draag veiligheidskleding wanneer u dit doet en volg de veiligheidsinstructies.
 - ! Laat de motor afkoelen alvorens de bosmaaier op te bergen.
 - ! Maak de benzinetank leeg en maak de bosmaaier stevig vast wanneer u deze wilt vervoeren met de auto.

- **Benzine vullen (ROKEN IS VERBODEN)**
 - ! Gebruik mengsmering in een goedgekeurde benzinekan.
 - ! Vul de benzinetank altijd buiten in verband met brandgevaar.
 - ! Kies een veilige plaats en zet de machine uit en laat de machine voor tenminste 2 minuten afkoelen alvorens te tanken.
 - ! Draai de benzinedop voorzichtig los. Dit in verband met druk en dit voorkomt dat benzine gemorst wordt.
 - ! Veeg gemorste benzine op met een schone doek en start de machine 3 meter van de gemorste benzine vandaan.

4. Gebruik van het maimes

- Wanneer men de machine stopt dan moet men het mes dicht tegen het gras aanhouden totdat het mes stopstaat.
- Houdt de bosmaaier stevig vast met twee handen.
- Het beveiligingsschild moet correct gemonteerd worden en in een goede staat verkeren. Is dit niet het geval, dan mag de machine niet gebruikt worden.
- Stop de motor altijd indien u het mes wil schoonmaken of van vastgelopen gras wilt ontdoen.
- Nooit het mes willen afremmen of stoppen terwijl het mes nog draait.
- Een draaiend mes kan schade veroorzaken.Het mes kan altijd nog draaien ook al staat de motor stop of is de gashendel losgelaten.Houdt controle over de machine totdat het mes volledig stop staat.
- Zorg dat het mes goed gemonteerd is en controleer dit na iedere maaibeurt.
- Gebruik enkel een scherp mes.Een beschadigd of versleten mes dient vervangen te worden.
- Gebruik enkel originele onderdelen.
- Gebruik het maimes alleen voor het maaien van gras, onkruid en dergelijke.
- **Back-kick ofwel terugslag** is een reactie die zich voordoet wanneer het maimes in contact komt met iets dat het mes niet kan snijden.Dit contact veroorzaakt dat het mes stilvalt voor een korte tijd en de bosmaaier plotseling wegslaat van het object. Deze slag kan zo heftig zijn dat de gebruiker de controle kan verliezen over de bosmaaier.De back-kick kan zich voordoen zonder enige waarschuwing vooraf

omdat het mes vast komt te zitten of snelheid verliest. Dit gebeurt meestal in die omgevingen waar het moeilijk te zien is wat men maait.

- **Gebruik het draagharnas altijd correct en goedpassend.**
- Zorg dat u beide hendels goed vasthoudt wanneer u het maaimes gebruikt. Houdt het mes altijd van u vandaan en beneden uw middel.

5. Montage van de hendels.

Monteer de hendels zo dat de machine in balans ligt en comfortabel is om mee te werken. De bouten moeten overkruis aangedraaid worden ter voorkoming dat de aluminium houder niet scheurt.

6. Ombouwen van trimmer naar bosmaaier.

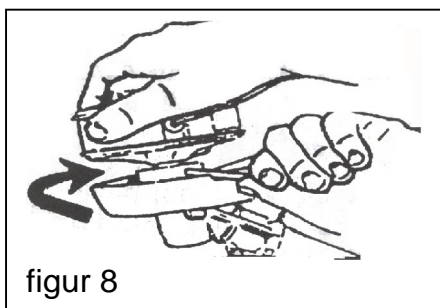

Verwijder de nylon maaikop - Procedure

3. Duw de pen (7) in het gat van de haakse kop van de trimmer (9), zodat de as opgesloten zit en niet meer kan draaien
4. Draai de maaikop (8) met de klok mee.

Let op: Houdt alle onderdelen goed bij elkaar .

Montage van het mes.

5. Duw de pen (7) in het gat van de haakse kop van de trimmer (9), zodat de as opgesloten zit en niet meer kan draaien.
6. Plaats de meshouder (5) over de uitkomende as.
7. Monteer het mes (6) en de meshouder (4) op de as.
8. Monteer schijf (3) en moer (2). Draai deze goed vast.
9. Monteer als laatste de splitpen. (1).

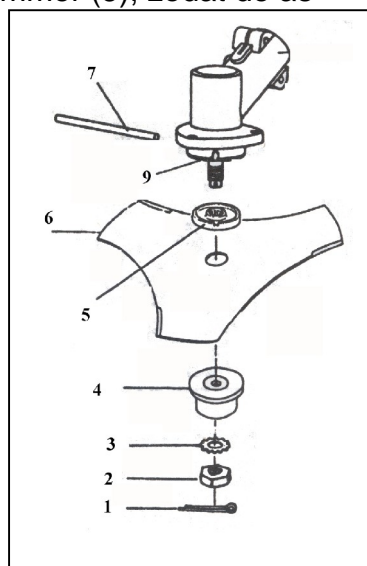

7. Ombouw van bosmaaier naar trimmer

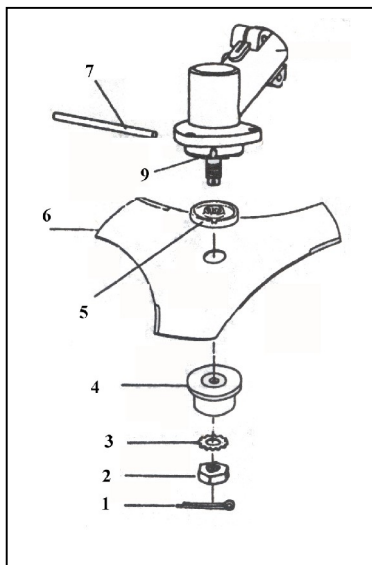

Demontage van het mes

4. neem de splitpen los (1)
5. Plaats de pen (7) in het gat van de haakse kop (9), zodat de as vastzit en niet meer kan draaien.
6. Draai de moer los (2), die het mes vasthoudt.
7. Montageschijf (3), Meshouder (4) en mes (6) kunnen nu verwijderd worden.

Let op: Houdt de onderdelen goed bij elkaar.

Montage van de nylon maaikop – Procedure

4. Plaats de pen (7) in de maaikop, zodat deze de as vastzet.
5. Monteer de maaikop door deze tegen de klok in vast te draaien.
6. Draai de maaikop goed vast voor gebruik.

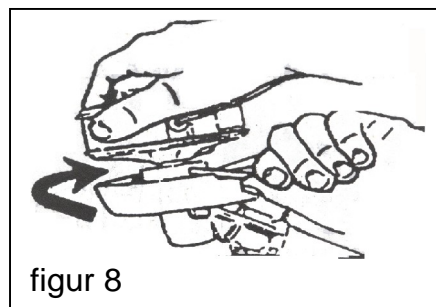

8. Benzine

- Deze bosmaaier is uitgevoerd met een 2-takt motor die enkel getankt mag worden met 2-takt benzine.
- Gebruik uitsluitend ongelode benzine (minimum octaan 95)
- Gebruik geen 2-takt benzine van het pompstation die gebruikt wordt voor bromfietsen of motoren etc.
- Hanteer enkel de aanwijzingen betreft de mengverhouding aangegeven op de verpakking van de oliekan (achterkant van de bus.)
- Gebruik een schone jerrycan.
- Gebruik de voorgeschreven 2-takt olie voor luchtgekoelde motoren, kettingzagen, trimmers of gelijkwaardig. Meng kleine hoeveelheden.
- Mengverhouding bedraagt 4% oftewel 25:1. Controleer de mengverhouding steeds met de voorschriften op de verpakking en volg deze op!
- Meng de olie goed met de benzine voor ieder gebruik.
- Gebruik nooit 2-takt benzine die ouder is dan 90 dagen. In dit geval zou u startproblemen kunnen krijgen. Gebruik een additief voor in de mengsmering om de benzine-houdbaarheid te verlengen. (Fuel - Fit genaamd.)
- Wanneer u de machine opbergt voor een langere tijd kunt u beter de benzine uit de tank halen.

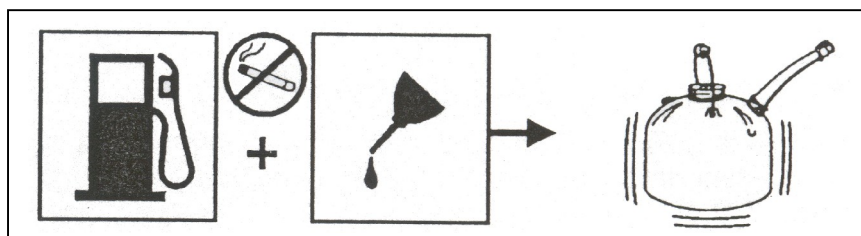

Het vullen van brandstof – Roken verboden !

4. Draai de benzinedop voorzichtig open.
5. Schud de benzine voorzichtig in de tank en voorkom morsen.
6. Draai de benzinedop goed vast.
7. Wanneer u de machine start zal in het begin de motor roken; dit verdwijnt na een tijdje.

Let op ! Zet de bosmaaier altijd stop indien u benzine moet bijvullen. Vul nooit benzine indien u de machine net gebruikt heeft en nog warm is. Wacht tenminste 2 minuten indien de motor warm is met het vullen van de tank. Wanneer u de machine start moet u de machine tenminste 3 meter verwijderen van de plek van vullen.

9. Gebruik

- Maai in hoog gras altijd in een bepaalde maairichting .Maairichting is van links naar rechts; zodat het afgemaaide gras niet in het hoge niet-afgemaaide gras terecht komt.Dit voorkomt dat het afgemaaide gras verstrikt raakt tussen de maai-as.Indien het gras verstrikt raakt;dit veroorzaakt oververhitting van de koppeling en kan schade veroorzaken. Indien dit gebeurt stop de motor en verwijder de bougiekap zodat u veilig het verstrikt geraakte gras kunt verwijderen.

Techniek van maaien.

- De aanvoer van maaikoord regelt u door de maaikop voorzichtig op de grond te tippen wanneer de machine op volgas draait.
- Houdt de bosmaaier in een ietwat gedraaide positie in de richting van het te maaien gras.
- De illustratie hiernaast toont u de beste snij-zijde. (A). Gebruik nooit de gevaarlijke snij-zijde (B).
- Gebruik het maaikoord voor het snijden.Zorg dat maaikop niet in het hoge gras komt dat nog niet gemaaid is. Afrasteringen en draden veroorzaakt slijtage aan de maaikoord en kan het maaikoord laten breken.Stenen, muren en hout laat het maaikoord sneller slijten.

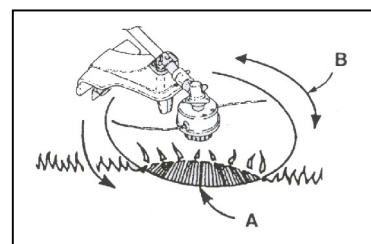

10. Start / Stop

Hoe start ik een koude machine.

8. Plaats de bosmaaier op een vlakke ondergrond.Plaats de knop op "Start" (A).
9. Primer the benzinepomp een paar keer. Deze zit achter het luchtfilterhuis.
- 10.Zet de chokehendel op choke.
- 11.Trek aan het starterkoord totdat de motor gaat lopen.
- 12.Zet de choke hendel van de choke af.

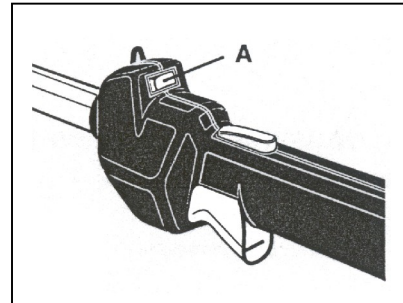

Hoe de bosmaaier te starten indien deze warm is.

3. Zet de choke hendel op "OFF".
4. Trek aan het startkoord totdat de motor loopt.

Hoe zet u de bosmaaier stop.

3. Zet het afzetknopje op het stuur op (A) "STOP".
4. Laat het gashendel los.

11. Vervangen van het maaikoord.

7. Zet de motor stop.
8. Druk op de knop aan de buitenzijde van de maaikop. Met een kleine slag draaien kunt u deksel afnemen.
9. Haal de spoel uit de houder. Laat de veer (**B**) op de spoel zitten. Verwijder alle overgebleven koord. Zet 3-4 meter koord weer op de spoel. Draai de koord no. 1 tegen de klok in op.
DRAAI NOOIT TEVEEL KOORD OP DE SPOEL!
10. Doe hetzelfde punt 3 met koord no. 2 ook met de koord tegen de klok in.
DRAAI NOOIT TEVEEL KOORD OP DE SPOEL!
11. Plaats de gehele koordhouder in de tegenover gestelde volgorde weer op zijn plaats. Plaats beide koorden door de beide openingen van de houder.
12. Plaats de houder weer terug op zijn plaats en zet deze weer vast.

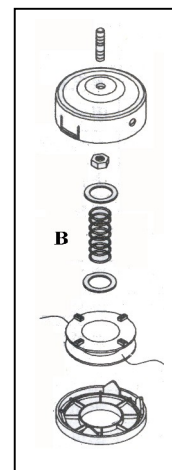

12. Luchtfilter

Om een goede werking te verkrijgen en een lange levensduur is het van belang dat u de luchtfilter regelmatig schoon maakt.

4. Verwijder de luchtfilter door de schroef los te draaien.
 - a. Maak de luchtfilter schoon of vervang deze indien deze beschadigd is.
5. Zet de luchtfilter weer terug op zijn plaats. Let wel op dat deze goed teruggeplaatst wordt.

13. Bougie

Deze bosmaaier is uitgevoerd met een W22MP-US bougie. Electrode-afstand bedraagt 0,6 mm. Voor optimale prestaties dient u ieder jaar de bougie te vervangen door een nieuwe bougie.

14. Opslag

4. Laat de benzinetank leeg. Laat de bosmaaier lopen totdat deze stop valt zonder benzine.
5. Maak de bosmaaier goed schoon.
6. Respecteer alle veiligheidsinstructies.

15. Problemen opsporen

PROBLEM	POSSIBLE CAUSE	SOLUTION
The engine will not start	1. No spark	Inspect the spark. Dismount the sparking plug, put the sparking plug cover on the sparking plug and place the sparking plug on the metal cylinder. Pull the starting cord and see if any sparks appear from the tip of the sparking plug. If there are no sparks you shall repeat this test with a new sparking plug.
	2. No fuel	Push the prime bolt. If the problems continue you must contact your dealer.
	3. Drowned engine	Dismount the sparking plug and turn the trimmer around, so that the sparking plug hole turns against the ground. Move the choke to "Run" and pull the starting cord 10 to 15 times. Clean the sparking plug and put it back in its place. If necessary replace. Pull the starting cord three times with the choke on the "Run" position. If the engine does not start turn the choke to the "choke" position and proceed with normal starting procedure. If the engine still does not start, repeat the procedure with new sparking plug.
	4. You have to pull the starting cord harder.	Contact your dealer.
The engine starts but will not accelerate	The carburettor must be adjusted	Contact your dealer.
The engine starts but will only run with full power by half choke	The carburettor must be adjusted, repaired or cleaned	Contact your dealer.
The engine will not run by full speed and exhausts heavy smoke.	1. Check the mixing condition of the fuel.	Use new fuel with the correct mixing conditions.
	2. The air filter is dirty.	Clean or replace
	3. The carburettor must be adjusted.	Contact your dealer
The engine starts but will not idle	The carburettor must be adjusted	Contact your dealer.
The cord will not feed	1. The cord is melted	Replace, The trimmer has been too close to stones and walls.
	2. Insufficient cord on the spool.	Add cord.
	3. Cord has been worn too short.	Feed with cord while the cord house is by turns pushed down and released.
	4. The cord is entangled on the spool.	Remove the cord from the spool and rewind.
	5. The revolutions of the engines are too slow	Feed the cord by full power.
Grass is entangled around drive shaft house and cord house.	1. High grass is cut in earth height.	Cut the grass from above and downwards.
	2. Full power is not applied	Apply full gas.
The spool box is difficult to turn	Threads are dirty, damaged or full of grass.	Clean the threads and grease them. If necessary replace the spool box.
Oil drips from the exhaust.	1. Full gas is not applied	Apply full gas
	2. Check the mixing conditions of the fuel.	Use new fuel and correct 2-stroke mixture
	3. The air filter is dirty	Clean or replace
	4. Carburettor must be adjusted.	Contact your dealer.

16. Specificaties

TYPE		CG230 B
Machine	Aansluiting	Automatische centrifugaal koppeling; Flex-shaft
	Reductie mogelijkheid	7:9
	Stuurhendel	V-hendel
	Leeg gewicht (kg)	5,4 kg
Motor	Motortype	1E31F
	Carburateur	Membraam type
	Ontsteking	Elektronische ontsteking
	Starter	Repeteer
	Brandstof	Loodvrije benzine octaan 95, gemengd met 2-takt olie
Trimmer line		2,4 mm

TYPE		CG260 B
Machine	Aansluiting	Automatische centrifugaal koppeling; Flex-shaft
	Reductie mogelijkheid	17:22
	Stuurhendel	V-hendel
	Leeg gewicht (kg)	6,2 kg
Motor	Motortype	1E34F
	Carburateur	Membraam type
	Ontsteking	Elektronische ontsteking
	Starter	Repeteer
	Brandstof	Loodvrije benzine octaan 95, gemengd met 2-takt olie
	Tank capaciteit (L)	0,72
Trimmer line		2,4 mm

TYPE		CG330 B
Machine	Aansluiting	Automatische centrifugaal koppeling; Flex-shaft
	Reductie mogelijkheid	17:22
	Stuurhendel	V-hendel
	Leeg gewicht (kg)	7 kg
Motor	Motortype	1E34F-2A
	Carburateur	Membraam type
	Ontsteking	Elektronische ontsteking
	Starter	Repeteer
	Brandstof	Loodvrije benzine octaan 95, gemengd met 2-takt olie
	Tank capaciteit (L)	0,75
Trimmer line		2,4 mm

TYPE		CG430 B
Machine	Aansluiting	Automatische centrifugaal koppeling; Flex-shaft
	Reductie mogelijkheid	16:19
	Stuurhendel	V-hendel
	Leeg gewicht (kg)	8,2 kg
Motor	Motortype	1E40F-5A
	Carburateur	Membraam type
	Ontsteking	Elektronische ontsteking
	Starter	Repeteer
	Brandstof	Loodvrije benzine octaan 95, gemengd met 2-takt olie
	Tank capaciteit (L)	1,2
Trimmer line		2,4 mm

Due to continued product development, Texas Andreas Petersen A/S reserves the right to improve the product without being obligated to improve previous sold models.

PL

Spis treści:

1. Znaczenie symboli graficznych	62
2. Przepisy bezpieczeństwa	62
3. Praca z urządzeniem	63
4. Montaż uchwytu	64
6. Zmiana kosi w trymer.	65
7. Paliwo	65
8. Użytkowanie.....	66
9. Start / Stop	67
10. Wymiana żyłki	67
11. Filtr powietrza.....	68
12. Świeca zapłonowa	68
13. Przechowywanie	68
14. Dane techniczne	68
15. Rozwiązywanie problemów	69
16. Deklaracja zgodności CE	120

1. Znaczenie symboli graficznych



Uwaga! Prosimy zachować szczególną uwagę

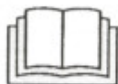

Przed użytkowaniem należy przeczytać instrukcję obsługi urządzenia.



Do pracy zakładać okulary ochronne i ochronniki słuchu.



Zachować dystans 15 m od osób trzecich.



Niebezpieczeństwo „odrzutu”

2. Przepisy bezpieczeństwa

- Praca

- ! Dzieciom i osobom nie zaznajomionym z instrukcją nie wolno obsługiwać urządzenia.
- ! Urządzenie należy używać tylko do koszenia trawy i chwastów. Nie używać do innych celów.
- ! Nie uruchamiać urządzenia w pomieszczeniu zamkniętym. Nie wdychać spalin.
- ! Oczyszczyć teren przed rozpoczęciem pracy. Usunąć kamienie, szkło, przewody, druty i inne rzeczy, które mogłyby zaplątać się w urządzenie tnące.

- Wskazówki bezpiecznego użytkowania

- ! Do pracy zakładać ochronniki słuchu i okulary ochronne.
- ! Kosić w długich spodniach, solidnym obuwiu i rękawicach ochronnych.
- ! Zachować dystans 15 m od osób trzecich
- ! Podczas koszenia nie nosić luźnych ubrań i biżuterii.
- ! Długie włosy spiąć lub założyć nakrycie głowy.
- ! Urządzenie nie może być obsługiwane przez dzieci, osoby niepełnosprawne, osoby chore, jak również osoby będące pod wpływem alkoholu lub innych środków odurzających.
- ! Nie pracować przy słabej widoczności.
- ! Część tnącą urządzenia i gorące części silnika trzymać w bezpiecznej odległości od siebie.
- ! Nie dotykać silnika ani innych rozgrzanych części maszyny podczas pracy i zaraz po jej zakończeniu.

- **Przed naprawą, konserwacją, przechowywaniem zawsze odłączyć przewód świecy zapłonowej (oprócz regulacji gaźnika)**
 - ! Używać tylko oryginalnych części zamiennych. Stosowanie nieoryginalnych części może być niebezpieczne. Producent i importer nie odpowiadają za szkody wynikłe w wypadku stosowania nieoryginalnych części zamiennych;
 - ! Przed uruchomieniem urządzenia i po zapoznaniu się z instrukcją, z ewentualnymi wątpliwościami dotyczącymi eksploatacji urządzenia należy zwrócić się do dealera lub importera;
 - ! Sprawdzić wszystkie śruby i nakrętki, jeśli są poluzowane to dokręcić. Wyrzucić ewentualne wycieki paliwa bądź oleju. W przypadku uszkodzenia urządzenia tnącego należy je wymienić.
 - ! Sprawdzić czy element tnący jest dobrze założony i dokręcony.
 - ! Należy przestrzegać przepisów bezpieczeństwa i zachowywać szczególną ostrożność podczas pracy.
 - ! Przed przechowywaniem należy odczekać, aż silnik ostygnie.
 - ! Przed przechowywaniem opróżnić zbiornik paliwa.

- **Napełnianie zbiornika paliwem (nie wolno palić papierosów podczas wlewania paliwa)**
 - ! Paliwo i mieszankę przechowywać w odpowiednich zbiornikach.
 - ! Mieszankę paliwa należy przygotowywać na powietrzu (wg proporcji z rozdziału 9)
 - ! Przed uzupełnianiem zbiornika należy odczekać do ostygnięcia silnika.
 - ! Zdjąć powoli pokrywę zbiornika paliwa. Wlać mieszankę do zbiornika.
 - ! Wyrzucić rozlane paliwo. Urządzenie uruchomić z dala od miejsca napełniania paliwem.

3. Praca z urządzeniem

- Po zatrzymaniu silnika kosę przytrzymać w takim położeniu, żeby obracający się element tnący znajdował się blisko trawy, aż do momentu zatrzymania.
- Podczas pracy urządzenie należy trzymać w obydwu rękach.
- **Przed pracą sprawdzić stan głowicy tnącej/ tarczy tnącej i smarowanie.** W przypadku uszkodzenia bądź zużycia wymienić.

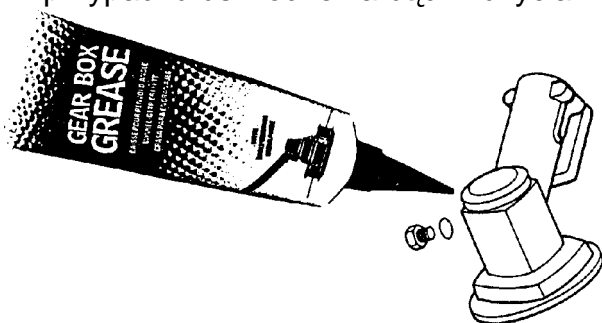

Sprawdzić obecność smaru (wykręcając śrubę boczną) i w razie potrzeby wcisnąć smar stały. Uzupełnić po każdym 30 godzinach pracy kosy. Stosować smar na bazie molibdenu i litu do przekładni zębatych wysokoobrotowych.

- Przed oczyszczaniem urządzenia bądź elementu tnącego wyłączyć kosę i odczekać do ochłodzenia silnika.
- Nie wolno dotykać elementu tnącego podczas pracy. Nie wolno próbować zatrzymać elementu tnącego podczas pracy silnika i zaraz po jego wyłączeniu. Element tnący musi zatrzymać się sam.

- Obracająca się głowica/tarcza tnąca może spowodować wiele szkody. Prosimy zachować szczególną ostrożność podczas pracy, również po wyłączeniu silnika gdy element tnący jeszcze przez chwilę się będzie obracać.
- Po każdym użyciu sprawdzać stan elementu tnącego i jego zamocowanie.
- Używać tylko oryginalnych części zamiennych.
- Urządzenie używać tylko do cięcia trawy, chwastów itp.
- **Back-kick (model CG 260B, CG330B, CG430B) – jest to reakcja, która może zajść pod wpływem uderzenia elementem tnącym w obcy obiekt, którego nie może przeciąć. Taki kontakt spowoduje zatrzymanie się tarczy tnącej na chwilę i nagle kosa odskoczy od obiektu. Ta reakcja może być tak gwałtowna, że może spowodować chwilową utratę kontroli nad kosą. Odrzut może nastąpić niespodziewanie jeśli nastąpi zacięcie tarczy tnącej podczas pracy, w przypadku nagłej utraty mocy bądź innego blokowania tarczy.**
- Sytuacji takich należy unikać i m.in. dlatego nie należy kosić przy słabej widoczności, ani zbyt nisko kosić w wysokiej trawie gdy nie widzi się podłoża.

4. Montaż uchwyty

Uchwyt należy zamontować w taki sposób, żeby po jego uchwyceniu manewrowanie kosą ułatwiało balansowanie (zrównoważenie wagi) silnika i głowicy

5 Zmiana trymera w kosę.

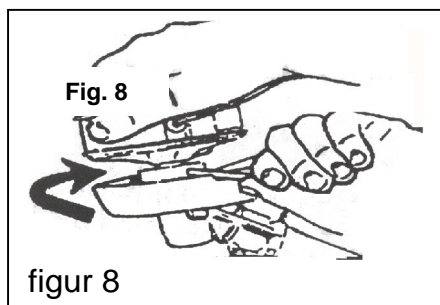

Demontaż głowicy tnącej trymera

5. Umieścić bolec (7) w otworze śruby górnej (9)
6. Odkręcić głowicę tnącą (8).

Montaż tarczy tnącej

10. Umieścić bolec (7) w otworze śruby górnej (9).
11. Nałożyć podkładkę (5) na śrubę (9).
12. Nałożyć tarczę (6) i podkładkę (4) na śrubę.
13. Nałożyć podkładkę (3) i nakrętkę (2). Mocno dokręcić.
14. Zamocować zawleczkę blokującą (1).

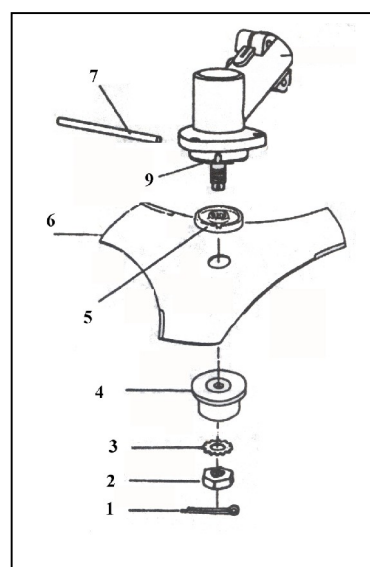

6. Zmiana kosy w trymer.

Demontaż tarczy tnącej

8. Zdjąć zawleczkę blokującą (1)
9. Włożyć obsadkę (7) w otwór śruby górnej (9).
10. Odkręcić nakrętkę (2), która mocuje tarczę.
11. Zdjąć podkładki (3) i (4) i tarczę (6).

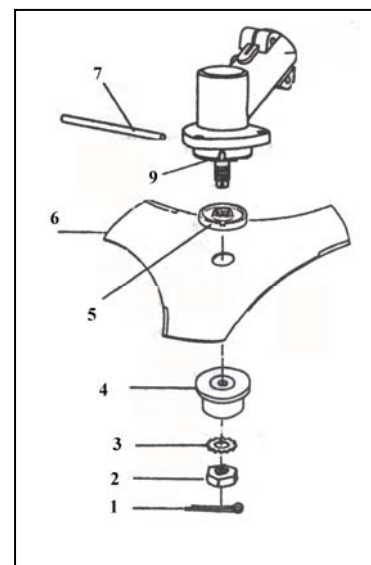

Montaż głowicy tnącej

7. Umieścić obsadkę (7) na głowicy tnącej (rys.8).
8. Nałożyć głowicę tnącą.
9. Zamocować głowicę tnącą przed użytkowaniem.

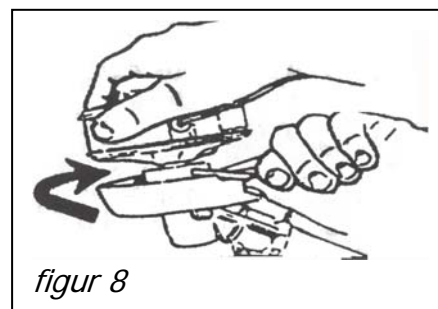

7. Paliwo

- Niniejsze urządzenie wyposażone jest w silnik 2-suwowy, do którego jako paliwa używa się mieszanki oleju do silników 2-suwowych (2T) z benzyną.
- Należy używać benzyny bezołowiowej 95.
- Nie należy kupować gotowej mieszanki oleju i paliwa.
- Przy przygotowywaniu mieszanki zawsze należy stosować się do zaleceń producenta oleju.
- Mieszankę należy sporządzać w czystym kanistrze.
- Używać oleju do silników 2-suwowych (olej 2T do mieszanki do kos i pilarek spalinowych). Przygotowywać małą ilość mieszanki.
- Należy sporządzić 4% oleju z benzyną (proporcja 1:25).
- Przed nalaniem mieszanki do zbiornika paliwa należy wstrząsnąć zbiornikiem z mieszanką.
- NIGDY nie wolno używać mieszanki, która ma więcej niż 30 dni, mogą się pojawić problemy ze startem silnika. Nigdy nie przechowywać mieszanki paliwa dłużej niż 30 dni.
- Przed zimowym (lub innym dłuższym) przechowywaniem należy opróżnić zbiornik paliwa.

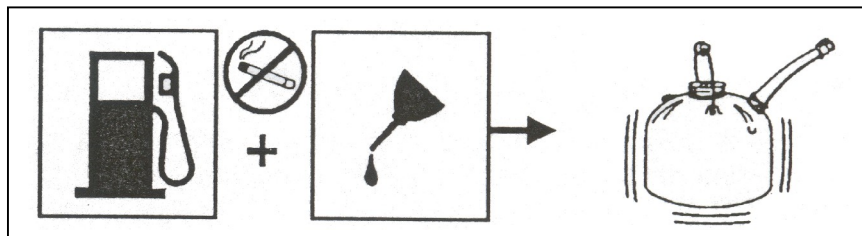

Napełnianie paliwem – całkowity zakaz palenia!!!

8. Zdjąć powoli pokrywę zbiornika paliwa. Położyć na czystej powierzchni.
9. Nalać ostrożnie mieszankę do zbiornika, nie rozlewać.
10. Zamocować z powrotem pokrywę zbiornika, powycierać ewentualne rozlane paliwo.
11. Przy pierwszym użyciu urządzenia normalnym objawem będzie dymiący silnik.

Uwaga ! Przed wlewaniem paliwa zawsze należy wyłączyć silnik i odczekać, aż ostygnie. Nigdy nie nalewać paliwa do nagrzanego zbiornika. Silnik należy uruchamiać w odległości przynajmniej 3 m od miejsca naleniania paliwa. Po zatrzymaniu silnika należy odczekać ok. 15-20 minut przed waniem paliwa.

8. Użytkowanie

- Wysoką trawę należy ciąć przynajmniej dwustopniowo, po raz pierwszy w połowie jej wysokości. Dzięki temu zapobiegniemy owijaniu trawy wokół drążka kosi i głowicy tnącej, co może powodować uszkodzenie silnika lub inne uszkodzenia. Jeśli trawa zaplącze się wokół wałka należy zatrzymać silnik, odłączyć przewód świecy zapłonowej i usunąć trawę.

Technika przycinania

- Wysuwanie żyłki odbywa się poprzez lekkie uderzenie przyciskiem głowicy tnącej o powierzchnię ziemi podczas pracy. Bez konieczności zatrzymywania silnika.
- Urządzenie trzymać należy ukośnie do przycinanej powierzchni.
- Ilustracja (A) pokazuje najlepszy sposób przycinania., bezpieczną stroną głowicy. Nie należy ciąć niebezpieczną stroną głowicy (B).
- Urządzenie należy używać tylko do koszenia trawy, chwastów . Zastosowanie kosi do innych celów jest niebezpieczne i może doprowadzić do uszkodzenia maszyny.

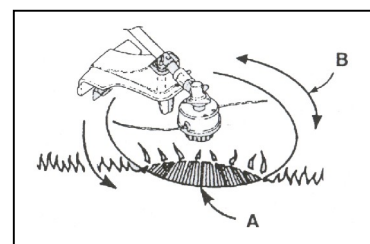

9. Start / Stop

Uruchamianie zimnego silnika

13. Podczas uruchamiania silnika urządzenie powinno znajdować się w położeniu poziomym. Najkorzystniej położyć kosę na podłożu. Przycisk zapłonu ustawić w pozycji "Start" (A).
14. Naciągnąć dźwignię gazu i zablokować.
15. Parę razy nacisnąć pompkę paliwową, która znajduje się pod filtrem powietrza.
16. Podczas rozruchu zimnego silnika włączyć ssanie.
17. Pociągnąć kilka razy linkę rozrusznika aż nastąpi uruchomienie silnika.
18. Po rozgrzaniu silnika wyłączyć ssanie.

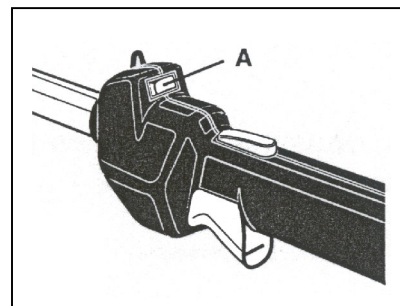

Uruchamianie ciepłego silnika

5. Ssanie musi się znajdować w pozycji wyłączonej „OFF”
6. Pociągnąć kilka razy linkę rozrusznika aż nastąpi uruchomienie silnika.

Zatrzymywanie silnika

5. Przycisk (A) przełączyć w pozycję "STOP".
6. Po zatrzymaniu się silnika wyłączyć zapłon.

10. Wymiana żyłki

13. Zatrzymać silnik.
14. Wcisnąć obie strony magazynka i zdjąć osłonę.
15. Wyjąć rolkę. Niech sprężynka (B) zostanie w szpulce. Usunąć pozostałości żyłki. Zaczepić koniuszki 2 żyłek długości 4mm w otworach zabezpieczających. Nawinąć przeciwnie do ruchu wskazówek zegara.
NIE NAWIJAĆ ZA DUŻO ŻYŁKI!
16. Wcisnąć magazynek ze sprężyną. Wyciągnąć końce obydwu żyłek z otworów magazynka
17. Nałożyć osłonę, zamocować.

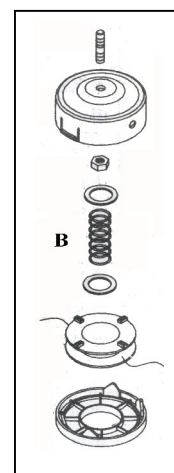

11. Filtr powietrza

Należy regularnie sprawdzać filtr powietrza. Powinien on być czysty.

6. Zdjąć osłonę filtra powietrza odkręcając śrubę.
 - a. Wyjąć filtr, wyczyścić, w razie uszkodzenia wymienić.
7. Włożyć filtr z powrotem. Przykręcić osłonę.
 - a. Nieprawidłowe zamocowanie filtra bądź nieodpowiednia jego wielkość mogą spowodować przedostawanie się zanieczyszczeń do silnika, w rezultacie uszkodzić silnik.

12. Świeca zapłonowa

Do kosi Texas należy stosować świecę zapłonową o symbolu CJ7Y, przerwa między elektrodami powinna wynosić 0,6 mm. Świeca zapłonowa powinna być wymieniana przynajmniej raz do roku.

13. Przechowywanie

7. Przed przechowywaniem należy opróżnić zbiornik paliwa. Silnik powinien ostygnąć.
8. Należy zdjąć przewód zapłonowy ze świecy.
9. Wyczyścić kosę i przechowywać w suchym pomieszczeniu.
10. Należy zachować ostrożność i przestrzegać wszystkich wskazówek bezpieczeństwa szczególnie dotyczących obchodzenia się z paliwem.

14. Dane techniczne

TYP		CG230B/ CG 260 B	CG330B / CG430B
Urządzenie	Połączenie	Automatyczne odśrodkowe sprzęgło; wałek giętki	Automatyczne odśrodkowe sprzęgło; wałek giętki
	Zdolność redukcji	17:22	17:22
	Uchwyt	Uchwyt w kształcie "V" (kierownica)	Uchwyt w kształcie "V" (kierownica)
	Waga (kg)	5,4 / 6,2 kg	7 kg / 8,2 kg
Silnik	Model silnika	1E34F	1E34F
	Pojemność silnika	CG230- 23 cc CG260- 26cc	CG330- 33 cc CG430- 43cc
	Gaźnik	Typ membranowy	Typ membranowy
	Zapłon	Zapłon elektryczny bez wyłącznika	Zapłon elektryczny bez wyłącznika
	Rozruch	Ręczny	Ręczny
	Paliwo	Mieszanka benzyny bezołowiowej 95 z olejem 2T	Mieszanka benzyny bezołowiowej 95 z olejem 2T
	Pojemność zbiornika (L)	0,72	0,72
Długość kosi (cm)		190	200
Długość kosi bez urządzenia tnącego (cm)		180	190

15. Rozwiązywanie problemów

PROBLEM	Przyczyna	Rozwiązanie
Nie można uruchomić silnika	1. Brak iskry	Sprawdzić świecę zapłonową. Wyjąć świecę. Podłączyć przewód zapłonowy i świecę, położyć na cylindrze. Pociągnąć za linkę startową i sprawdzić czy między elektrodami pojawia się iskra. Jeśli iskry nadal nie ma prosimy powtórzyć ten test z nową świecą zapłonową.
	2. Brak paliwa	Nalać paliwo.
	3. Zalany silnik	Wyjąć świecę zapłonową. Przesunąć dźwignię ssania na „RUN” i pociągnąć za linkę startową 10-15 razy. Wyczyścić świecę i włożyć na miejsce, lub założyć nową. Pociągnąć linkę startową 3 razy z dźwignią ssania w pozycji „RUN”. Jeśli silnik nie uruchamia się, przesunąć dźwignię w pozycję „CHOKE” i uruchomić silnik. Jeśli silnik nadal nie startuje, powtórzyć procedurę z nową świecą zapłonową.
	4. Linka rozruchu się zacina	Kontakt z autoryzowanym serwisem
Silnik się uruchamia, ale nie udaje się utrzymać obrotów maksymalnych	Wymagana regulacja, czyszczenie lub naprawa gaźnika	Kontakt z autoryzowanym serwisem
Silnik nie uzyskuje maksymalnej mocy i dymi.	1. Nieprawidłowa mieszanka	Zrobić nową mieszankę wg wskazanych w instrukcji proporcji
	2. Filtr powietrza jest brudny	Wyczyścić lub wymienić
	3. Wymagana regulacja gaźnika	Kontakt z autoryzowanym serwisem
Silnik uruchamia się ale nie można zwiększyć obrotów	Wymagana regulacja gaźnika	Kontakt z autoryzowanym serwisem
Żyłka nie wysuwa się	1. Żyłka się skleiła pod wpływem temperatury.	Wymienić, urządzenie pracowało zbyt blisko kamieni i murów
	2. Za mało żyłki w magazynku	Nawinąć nową żyłkę
	3. Żyłka jest za krótka	Wysunąć żyłkę z magazynka
	4. Żyłka zaplątała się w magazynku	Wyjąć żyłkę z magazynka. Rozplątać i nawinąć ponownie.
	5. Obroty silnika są za wolne	Zwiększyć obroty silnika
Trawa owija się wokół drążka kosy i wokół głowicy tnącej	1. Wysoka trawa jest podcinana przy samej ziemi	Wysoką trawę podcinać przynajmniej dwukrotnie.
	2. Za mała moc urządzenia	Zwiększyć obroty
Szpula magazynka	Głowica jest brudna,	Wyczyścić głowicę, nasmarować. Jeśli

nie chce się obracać	zepsuta bądź pełna trawy	zajdzie potrzeba wymienić głowicę
Kapiący olej	1. Za niskie obroty silnika	Zwiększyć obroty silnika.
	2. Nieprawidłowa mieszanka	Zrobić nową mieszankę wg wskazanych w instrukcji proporcji
	3. Brudny filtr paliwa	Wyczyścić lub wymienić.
	4. Wymagana regulacja gaźnika.	Kontakt z autoryzowanym serwisem

LISTA PUNKTÓW SERWISOWYCH BHU A.Krysiak

WOJEWÓDZTWO OLNOŚLĄSKIE			
57-500 BYSTRZYCA KŁODZKA	UL. STRAŻACKA 6	F.H.U. WEKTOR	074 112 011
58-200 DZIERŻONIÓW	UL. RELAKSOWA 10	MASZ-TECH	074 31 10 60
58-500 JELENIA GÓRA	UL. ŻŁOTNICZA 11	J.Z. MUSZYŃSCY	075 75 24 905
58-400 KAMIENNA GÓRA	UL. SPACEROWA 5A	FELIKS I SYN S.C.	075 64 55 450
58-210 ŁAGIEWNIKI	UL. JEDN. NARODOWEJ 28	WELL	071 39 39 474
55-200 OŁAWA	UL. 3 MAJA 20/22	PHU ARKOS	071 30 82 324
58-150 STRZEGOM	UL. KASZTELAŃSKA 2B	AGROCENTRUM S.C.	074 85 50 336
57-100 STRZELIN	UL. DZIERŻONIOWSKA 2/of	MARGO SKLEP&SERWIS	0 602 475 504
52-131 WROCŁAW	UL. BUFOROWA 102	QUIRINEX	071 34 64 876
55-012 ŻERNIKI WROCŁAWSKIE	UL.STRZELIŃSKA 24	LUKSOR-LIMITED SP.z o.o.	071 31 13272
WOJEWÓDZTWO KUJAWSKO- POMORSKIE			
85-028 BYDGOSZCZ	UL. ŻMUDZKA 6	ELMAR	052 342 56 14
87-100 TORUŃ	UL.KUSOCIŃSKIEGO 3	ZAKŁ.USŁ A.KASPEREK	056 64 51 979
WOJEWÓDZTWO LUBUSKIE			
66-400 GORZÓW WLKP.	UL WYLOTOWA 102	CYPRYS	095 72 39 101
66-002 STARY KISIELIN	UL. ZATORZE 13/6	ZAKŁAD NAPRAWY SPRZĘTU OGR.	068 32 01 966
66-200 ŚWIEBODZIN	UL. OGRODOWA 10	ZAKŁAD NAPRAWY SPRZĘTU OGR.	068 38 23 644
WOJEWÓDZTWO LUBELSKIE			
21-100 LUBARTÓW	UL. LUBELSKA 95	KOBRA	081 855 24 87
20-731 LUBLIN	UL. POZNANSKA 37	IRPOL J&L GUŚCIORA	081 503 10 88
21-500 BIAŁA PODLASKA	UL. SŁOWICZA 11	PILARZ	081 344-01-43

WOJEWÓDZTWO ŁÓDZKIE			
97-400 BEŁCHATÓW	PL. WOLNOŚCI 16	PHU WINICJUSZ SZULC	044 633 25 02
97-400 BEŁCHATÓW	UL. PIŁSUDSKIEGO 10	OGRÓD S.C.	044 632 13 39
97-350 GORZKOWICE	KOL. PLUCICE 51 A	PHU WINICJUSZ SZULC	044 681 80 96
98-100 ŁASK	UL. RZGOWSKA 126/128	PHU "CIS"	042 645 90 60
92-016 ŁÓDŹ	UL. TELEFONICZNA 46	SIMPOL	042 679 45 55
92-703 ŁÓDŹ	UL. BRZEZIŃSKA 198	SIMPOL	042 67 13 175
95-200 PABIANICE	UL. WIDZEWSKA 7 A	CAZA	042 215 00 11
97-300 PIOTRKÓW TRYB.	UL. M.C.SKŁODOWSKIEJ 8	SIMPOL	044 648 50 85
97-300 PIOTRKÓW TRYB.	AL.. 3 MAJA 18	PHU WINICJUSZ SZULC	044 647 06 28
97-300 PIOTRKÓW TRYB.	UL. M.C.SKŁODOWSKIEJ 8	PHU WINICJUSZ SZULC	044 648 60 15
97-300 PIOTRKÓW TRYB.	UL. WOLBORSKA 83	PPHU MARKA	044 64 65 286
97-500 RADOMSKO	UL. SIERAKOWSKIEGO 21	PHU WINICJUSZ SZULC	044 682 03 74
98-220 ZDUŃSKA WOLA	UL. SZKOLNA 38	SIMPOL	043 823 93 62
98-200 ZDUŃSKA WOLA	UL. OPIESIŃSKA 2C	PHU VICTOR	043 82 43 711
95-100 ZGIERZ	UL.DĄBROWSKIEGO 11	P.H.U. PILUX s.c.	042 719 00 76
WOJEWÓDZTWO MAŁOPOLSKIE			
31-752 KRAKÓW	UL. MAKUSZYŃSKIEGO 24	MARAX R.RAJ	012 643 66 01
31-358 KRAKÓW	UL. JASNOGÓRSKA 9	MARAX R.RAJ	012 626 90 60
32-400 MYŚLENICE	UL.SŁOWACKIEGO 67	F.H.U. ANFIR A.FIREK	012 24 43 456
33-300 NOWY SĄCZ	UL. AKACJOWA 4	IRENA	018 441 93 76
33-100 TARNÓW	UL. ROMANOWICZA 23	ABIES	014 626 33 87
32-078 TRZYCIAŹ	MICHAŁÓWKA 26	POSTECH	012 38 94 466
WOJEWÓDZTWO MAZOWIECKIE			
05-300 MIŃSK MAZOWIECKI	UL. BOCZNA 2A	ZAKŁAD USŁUG LEŚNYCH	025 758 90 18
26-600 RADOM	UL. JARZĘBINOWA 4	ELE-SKRO	0 609206685
26-600 RADOM	UL.WARSZAWSKA 150 A	KONTAKT 2 SP.J.	048 333 25 70
08-110 SIEDLCE	UL. KILIŃSKIEGO 20	REMEX	025 644 32 22
00-672 WARSZAWA	UL. PIĘKNA 68	AGROMATECH	022 62 12 156
01-401 WARSZAWA	UL.PRYMASA TYSIĄCLECIA 103	AGROMATECH	022 81 72 008
03-594 WARSZAWA	UL. URANOWA 37	MECHANIKA MASZYN	022 67 90 947
02-891 WARSZAWA	UL. JASKÓŁCZA 10A	MECHANIKA MASZYN	022 813 31 83
04-231 WARSZAWA	UL. GOŹDZIKÓW 29/31	"SAD" HANDEL, USŁUGI	022 812 78 78

WOJEWÓDZTWO OPOLSKIE			
48-100 GŁUBCZYCE	UL. MONIUSZKI 21	SKLEP OGRODNIK	077 485 28 31
47-200 KĘDZIERZYN-KOŹLE	POKRZYWNICA, UL. ŁĄKOWA 6	JAN SMARZUCH	077 482 10 95
48-300 NYSA	UL. CELNA 14/24	RÓŻA	077 44 80 488
45-222 OPOLE	UL. OLESKA 94	ELTRANS	077 423 60 60
45-321 OPOLE	UL. POMORSKA 3A	TRAKOS-SERVICE	077 45 77 517
45-584 OPOLE	UL. WALECKI 1	AGRO FLORA	077 454 98 16
45-284 OPOLE	UL. SZARYCH SZEREGÓW 23	ELEKTRO-BARTUSIK	077 455 90 93
WOJEWÓDZTWO PODKARPACKIE			
38-200 JASŁO	UL. SZAJNOCHY 6	EL-DOM	013 448 21 83
38-400 KROSNO	UL. K. WYSZYŃSKIEGO 4	FPHU POLCHIMET	013 43 64 520
32-205 RZESZÓW	UL. WARSZAWSKA 16	SERWIS BIEL JAN BIEL	017 861 18 01
35-103 RZESZÓW	UL. HANASIEWICZA 14	PPHU ARKOM SP.z o.o.	017 856 48 42
22-400 ZAMOŚĆ	UL. OGRODOWA 6A	SERWIS STIHL	084 63 99 787
22-400 ZAMOŚĆ	UL. SZCZEBRZESKA 39 A	CENTRUM OGRODNICZE	084 63 99 787
WOJEWÓDZTWO POMORSKIE			
89-600 CHOJNICE	UL. SKŁADOWA 9	P.H.U OG-ROL	
81-521 GDYNIA	AL. ZWYCIEŚTWA 222	BIO-SERWIS	058 624 82 63
80-747 GDAŃSK	UL. TORUŃSKA 10A	W.I.P S.C.	058 763 17 30
80-283 GDAŃSK	UL. POTOKOWA 9A	PHU MIR S.C.	058 348 55 99
80-302 GDAŃSK	UL. POLANKI 74 A	PHU DARMAR D.CIOSTEK	058 552 37 18
78-200 SŁUPSK	UL. PROF. LOTHY 21	"U MIETKA"	059 842 80 60
83-110 TCZEW	UL. PRZEMYSŁOWA 8	PHU IRTOM SP.J.	058 531 06 62
WOJEWÓDZTWO ŚLĄSKIE			
43-309 BIELSKO-BIAŁA	UL. BYSTRZYŃSKA 85A	WANPOL	033 496 55 85
42-500 BĘDZIN	UL. ZAGÓRSKA 22	AGRO-HURT PUNKT SERWIS.	032 267 43 60
41-908 BYTOM	UL. FRANCUSKA 24	SERWIS KRYSZYNA WIECZOREK	032 280 35 79
43-400 CIESZYN	UL. WIEJSKA 1	SKLEP PRZEM. KAREN	033 858 00 48
42-200 CZĘSTOCHOWA	UL. WAŁY DWERNICKIEGO 217	OGRÓD-SERWIS	034 322 48 58
41-250 CZELADŹ	UL. WOJKOWICKA 11A	AGRO-HURT	032 26 50 022
41-407 IMIELIN	UL. DOBRA 13A	NAPRAWY SERWIS.	032 22 56 356
40-450 KATOWICE-KOSTUCHNA	UL. HIEROWSKIEGO 2-4	PRO-FLORA	032 20 28 137
40-748 KATOWICE	UL. SUMÓW 12	SERWIS CZESŁAW KURZOK	032 206 74 87
44-190 KNURÓW	UL. NIEPODLEGŁOŚCI 15	PUH OGRÓD	032 23 66 161
44-238 LESZCZYNY	UL. CHOPINA 4A/1	GUMEX	032 42 38 208
42-700 LUBLINIEC	UL. LIGONIA 6	FACH SERVICE	034 35 10 304
43-190 MIKOŁÓW-KAMIONKA	UL. SKALNA 29	SERWIS SPRZĘTU	032 22 60 712
43-180 ORZESZE	UL. RYBNICKA 165	SERWIS M. LACHETA	032 22 13 906
42-772 PAWONKÓW	UL. LUBLINIECKA 56	STO-SERWIS	
41-600	UL. LIPOWA 48	CENTRUM OGR.	032 24 52 096

ŚWIĘTOCHŁOWICE		"SEBA"	
42-600 TARNOWSKIE GÓRY	UL. LIGONIA 1	CENTRUM OGRODNICZE S.C	032 285 38 26
42-690 TWORÓG	UL. SŁOWACKIEGO 5	ZUH KROKUS B.ERLEKAMPF	0600 810-683
43-330 WILAMOWICE	UL. STASZICA 5	HANDEL I USŁUGI A. MOŚ	033 845 76 90
41-800 ZABRZE	UL. SIKORSKIEGO 28	ZHUP WOYMAR	032 27 51 603
WOJEWÓDZTWO ŚWIĘTOKRZYSKIE			
25-365 KIELCE	UL. SŁOWACKIEGO 20	MAG	041 361 26 46
WOJEWÓDZTWO WARMIŃSKO- MAZURSKIE			
82-300 ELBLĄG	UL. WARSZAWSKA 66	Z.H.U. OLMAR Z. RADTKE	055 234 28 02
10-416 OLSZTYN	UL. TOWAROWA 3	FIRMA GRIZZLI	089 534 14 50
WOJEWÓDZTWO WIELKOPOLSKIE			
62-081 BARANOWO	UL.ROLNA 6	BHU A.KRYSIAK	061 650 75 33
62-720 BRUDZEW	UL. TURKOWSKA 35	B.B. SERVICE	063 279 75 49
62-800 KALISZ	UL. WROCŁAWSKA 53	ZUH PLEWIŃSKI	062 76 87 406
62-800 KALISZ	UL. KIELECKA 8	MOTO-SERWIS S.C.	062 767 19 20
62-510 KONIN	UL. POZNAŃSKA 23	ELEKTROSERW	063 243 89 68
63-510 MIKSTAT	PRZEDBORÓW 31	MODEST	062 73 19 458
63-400 OSTRÓW WLKP.	UL. LEDÓCHOWSKIEGO 43 A	SERWIS - ST. MACIASZEK	062 591 19 21
64-920 PIŁA	UL. RODAKOWSKIEGO 99	M. DEREZIŃSKI	067 21 37 186
62-045 PNIEWY	UL. SPACEROWA 5	NAPRAWA ELEKTRONARZ.	061 29 11 914
60-418 POZNAŃ	UL. KOŁOBRZESKA 4	GARDEN-SERVICE	061 84 88 916
61-245 POZNAŃ	UL. MAJAKOWSKIEGO 188	ZIELEŃ-SERWIS	061 87 40 216
61-579 POZNAŃ	UL. PRZEMYSŁOWA 29	WIMET	061 83 36 117
60-378 POZNAŃ	UL. BUŁGARSKA 113	GREENTECH	061 86 29 079
62-400 SŁUPCA	UL. BROWARNA 3	CENTRUM ELEKTROTECHN.	063 274 31 35
62-051 WIRY- ŁĘCZYCA	UL. LEŚNA 20	OGRÓD-SERWIS	061 81 06 731
64-510 WRONKI	UL. PIŁA 5	EDEN	0 602 613518
WOJEWÓDZTWO ZACHODNIO- POMORSKIE			
72-400 KAMIENŃ POMORSKI	UL. MARIAŃSKA 1B/2	BUD-NAFT	091 382 50 49
75-540 KOSZALIN	UL. ŁĄKOWA 4	PHU NESTOR	094 34 22 293
75-135 KOSZALIN	UL. SZCZECIŃSKA 12-14	AGROMA SP. Z O.O.	094 34 230 11
71-241 SZCZECIN	UL. KLONOWICA 5	Z.LUBIKOWSKI, J. MADEJ	091 439 23 32
71-531 SZCZECIN	UL. BOGUCHWAŁY 1	SIAL	091 44 55 682
71-045 SZCZECIN	UL. KWIATOWA 1	M. DOBROWOLSKI	091 48 69 425
78-400 SZCZECINEK	UL. WYSZYŃSKIEGO 73	OGRÓD	094 37 22 465

RU

1. Содержание

2. Разъяснение пиктограмм и меры безопасности.....	75
3. Установка защитного кожуха и рукоятки.....	77
4. Работа с диском	78
5. Работа с кордом	79
6. Замена триммерного корда	79
7. Топливо	80
8. Запуск / Остановка	81
9. Эксплуатация.....	82
10. Воздушный фильтр	82
11. Свеча зажигания	82
12. Хранение.....	82
13. Неисправности и их устранение.....	83
14. Технические характеристики моделей	84
15. Декларация соответствия ЕС.....	120

2. Разъяснение пиктограмм и меры безопасности.



«Внимание!» «Опасно!» «Осторожно!»

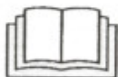

«Прочтите руководство пользователя»



«Используйте защитные очки и наушники»



«Присутствие третьих лиц на расстоянии не менее 15 м»



«Опасность отскока от ножа посторонних объектов»

- Предостережения:

- ! Не позволяйте детям или лицам, не ознакомленным с принципами работы инструмента, эксплуатировать мотокоосу.
- ! Используйте мотокоосу строго по назначению, а именно - для подрезки травы и сорняков.
- ! Не включайте косу в помещении. Вдыхание выхлопных газов опасно для здоровья.
- ! Перед началом эксплуатации очистите рабочую зону от камней, стекла, гвоздей, проводов, веревок и прочих объектов, мешающих работе мотокоосы.

- Следуйте перечисленным рекомендациям во избежание риска получения физических травм:

- ! Используйте защитные очки и наушники.
- ! Надевайте удобную для работы одежду: длинные брюки, устойчивую обувь и рабочие перчатки.
- ! Следите за тем, чтобы в радиусе 15 м от места работы не находились посторонние лица, дети и животные.
- ! Не надевайте одежду свободного покроя и разного рода украшения.
- ! Длинные волосы забирайте в хвост.
- ! Не используйте мотокоосу, если вы устали либо нездоровы, а также в состоянии алкогольного или наркотического опьянения и под воздействием сильнодействующих медицинских препаратов.
- ! Рабочая зона должна быть хорошо освещаемой.
- ! Примите устойчивое положение. Расстояние между косой и оператором должно быть оптимальным для работы.
- ! Триммерная головка, нож и нагретые поверхности должны находиться на безопасном для пользователя расстоянии. Не прикасайтесь глушителю, цилиндру и прилегающим к ним деталям, поскольку они нагреваются во время работы.

- **Прежде чем приступать к обслуживанию или ремонту мотокосы, убедитесь, что инструмент выключен. Снимите колпачок со свечи зажигания. При регулировке карбюратора вышеперечисленные рекомендации можно опустить.**
- Используйте только оригинальные запасные части. В противном случае, можно сократить срок службы мотокосы, спровоцировать повреждения инструмента и увеличить риск получения травм. Гарантийные обязательства компании-изготовителя при этом снимаются.
 - ! Убедитесь, что все болты и гайки плотно закручены, отсутствуют протечки. Замените поврежденные детали на новые. Замените неисправную триммерную головку / режущий диск.
 - ! Убедитесь, что триммерная головка / режущий диск установлены корректно и надежно закреплены.
 - ! Рукоятки и кожух должны быть надежно закреплены.
 - ! При регулировке карбюратора триммерная головка вращается. Используйте защиту и следуйте рекомендациям по мерам безопасности.
 - ! Дайте двигателю остыть прежде, чем оставить косу на хранение.
 - ! На время транспортировки слейте остатки топлива из бака.

1. Режущий диск
2. Штанга
3. Рычаг газа
4. Стартер
5. Аварийный выключатель
6. Рукоятка
7. Фиксатор ремня
8. Воздушный фильтр
9. Крышка топливного бака
10. Топливный бак
11. Праймер
12. Топливная заслонка
13. Защитный кожух
14. Нож
15. Триммерная головка

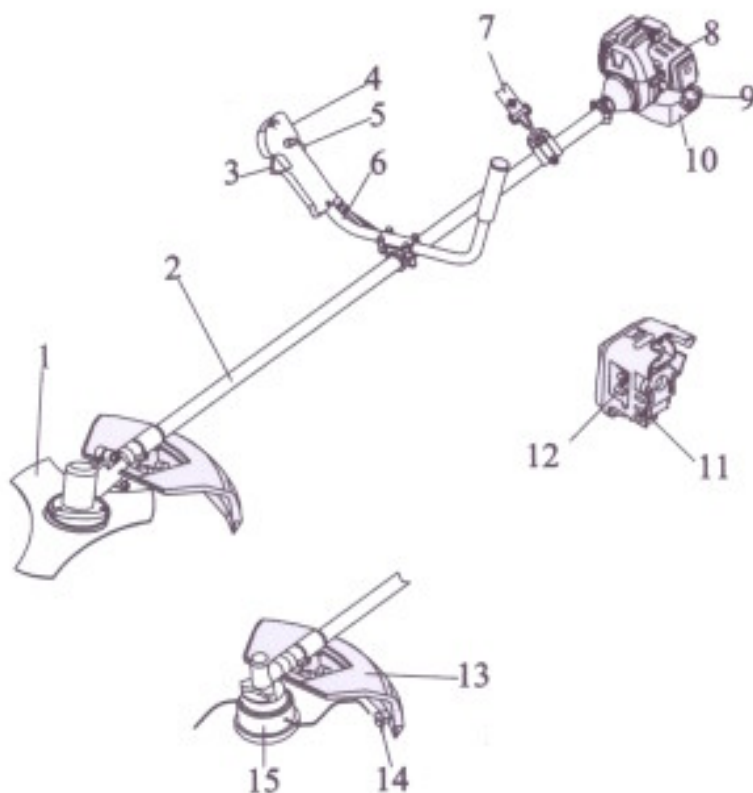

3. Установка защитного кожуха и рукоятки

Установите защитный кожух с помощью прилагаемых болтов. Убедитесь, что кожух надежно закреплен.

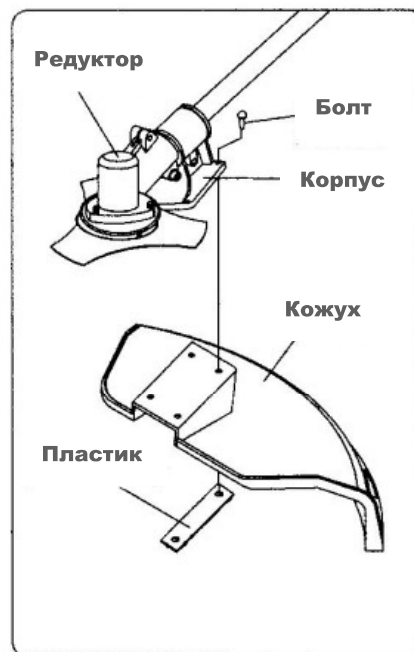

Установите рукоятку таким образом, чтобы машина находилась в равновесии во время работы.

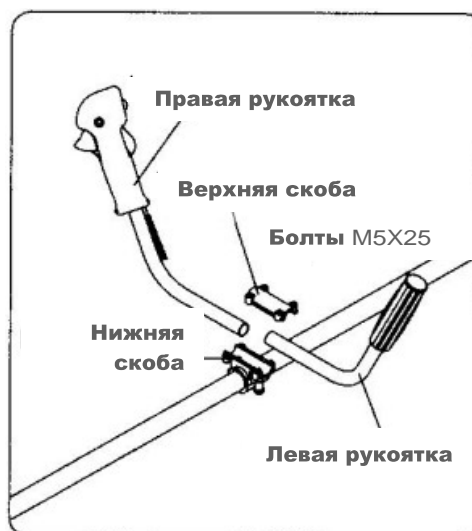

4. Работа с диском

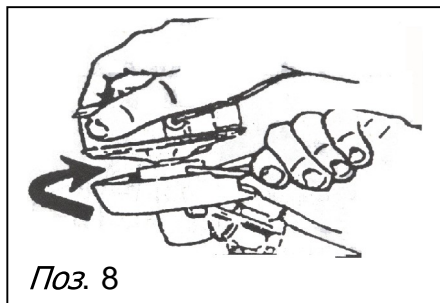

Снятие триммерной головки

1. Вставьте фиксатор (7) в соответствующий паз в редукторе и подшипник (5), фиксируя вал.
2. Отвинтите триммерную головку (8) по часовой стрелке.

Примечание: Храните все части триммерной головки в сборе для дальнейшего использования.

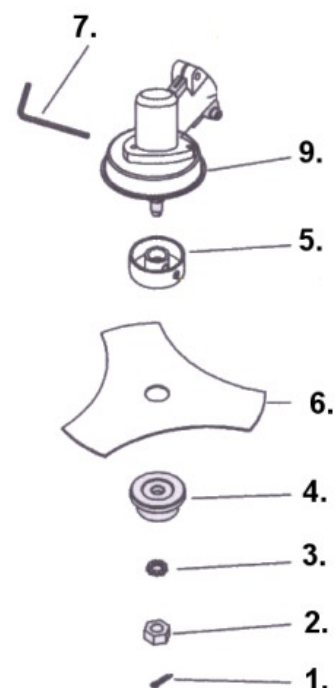

Установка режущего диска

1. ставьте фиксатор (7) в соответствующее отверстие в редукторе (9), и подшипник (5), фиксируя вал.
2. Установите режущий диск (6) и шайбу (4) на вал.
3. Затяните шайбу (3) и гайку (2) по часовой стрелке.
4. Установите шпильку (1).

Убедитесь, что режущий диск надежно закреплен. В противном случае обратитесь в сервисный центр.

Использование режущего диска

- Всегда держите косу двумя руками.
- Не используйте инструмент с поврежденным или ненадежно закрепленным кожухом.
- Всегда выключайте мотокосу прежде чем очистить режущий диск.
- Никогда не дотрагивайтесь до диска и не пытайтесь его остановить, пока он вращается.
- После выключения двигателя режущий диск продолжает вращаться, будьте предельно внимательны во избежание получения травмы.
- Прежде чем начать работу, убедитесь, что режущий диск установлен корректно и надежно закреплен.
- Используйте только хорошо заточенный диск. Производите своевременную замену поврежденных или изношенных дисков.
- Используйте только оригинальные запасные части.

5. Работа с кордом

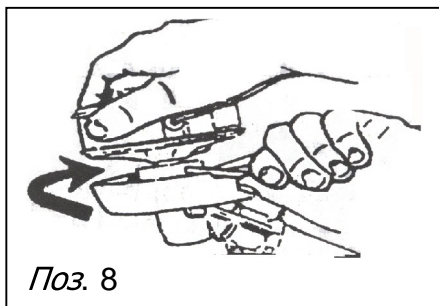

Снятие режущего диска

1. снимите шпильку (1)
2. Вставьте фиксатор (7) в отверстие на редукторе и подшипнике (5) для закрепления вала.
3. Снимите гайку (2), фиксирующую диск.
4. Снимите шайбу (3), прокладку (4) и диск (6)

Примечание: Храните детали вместе для дальнейшего использования.

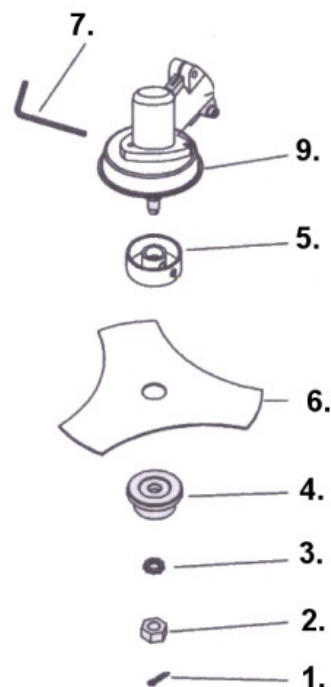

Установка триммерной головки.

1. вставьте фиксатор (7) на триммерную головку.
2. Закрепите триммерную головку, поворачивая её против часовой стрелки.
3. Перед эксплуатацией проверьте, надёжно ли закреплена триммерная головка.

6. Замена триммерного корда

1. Остановите двигатель.
2. Надавите на переключки и снимите крышку.
3. Извлеките шпульку. Пружину (В) оставьте на месте. Удалите остатки леки. Отмерьте 3-4 метра лески и намотайте на шпульку следующим образом:
4. Проденьте оба конца лески в соответствующее отверстие на шпульке и наматывайте концы по направлению, указанному стрелкой. Обрежьте леску посередине. Проденьте концы в отверстия на корпусе головки. **Не наматывайте слишком много лески на шпульку!**
5. Соберите головку в обратном порядке. Вначале установите пружину в исходную позицию. Затем проденьте леску в соответствующие отверстия на корпусе триммерной головки.
6. Установите крышку на место, убедитесь, что она хорошо закреплена.

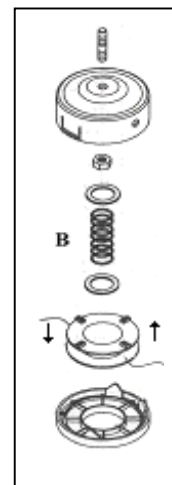

Убедитесь, что триммерная головка надёжно закреплена. В противном случае обратитесь в сервисный центр.

7. Топливо

- Мотокоса снабжена двухтактным двигателем, поэтому в бензин следует добавлять двухтактное масло.
- Всегда используйте неэтилированный бензин.
- Не используйте готовую смесь бензина и масла, которая подходит для мотоциклов, мопедов и т.п.
- Прежде чем приготовить смесь внимательно прочтите рекомендации, данные производителем масла (см. обратную сторону емкости с маслом).
- Используйте чистую емкость для приготовления смеси.
- Используйте качественное двухтактное масло для двигателей с воздушным охлаждением. Не используйте отработанное масло!
- Используйте 2% масло для смешивания с бензином в процентном соотношении 50:1. Прочтите инструкцию изготовителя масла.
- Смешайте масло с бензином и тщательно взболтайте смесь.
- Не используйте старую смесь (более 90 дней хранения) – это может привести к сбоям в работе двигателя, проблемам с запуском. Не храните приготовленную смесь более 30 дней.
- Прежде чем отправить косу на хранение более чем на 30 дней, слейте остатки топлива из бака.

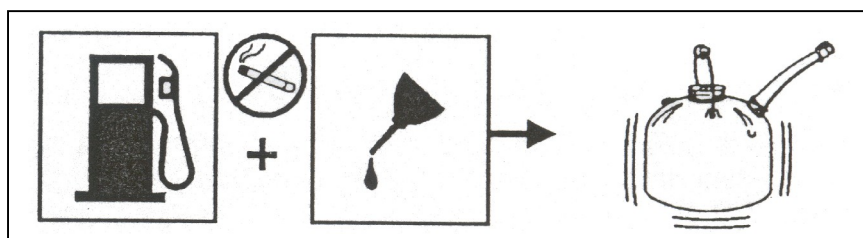

50 : 1

Заправка бензобака – ЗАПРЕЩАЕТСЯ КУРИТЬ ВО ВРЕМЯ ЗАПРАВКИ !

1. Открутите крышку бензобака. Положите её начистую поверхность.
2. Аккуратно влейте смесь в бак. Старайтесь не пролить топливо.
3. Плотно закрутите крышку бензобака. Вытрите пролитое топливо.
4. Во время первой эксплуатации двигатель может дымиться.

Внимание! Перед заправкой выключайте двигатель. Никогда не заправляйте машину во время её эксплуатации (дайте двигателю охладиться 2 минуты после выключения). Производите заправку на расстоянии не менее 3 метров от рабочей зоны.

- Заправка (Запрещается курить!)

- ! Приготовьте смесь и храните её в подходящей для этого емкости.
- ! Запрещается приготавливать смесь в помещении.
- ! Выключите двигатель и дайте ему остыть 2 минуты.
- ! Ослабьте крышку с тем, чтобы выпустить давление и избежать пролива топлива.
- ! Удалите пролитое топливо с поверхности. Заправку производите на расстоянии не менее 3 метров от места работы.

Убедитесь, что масляный фильтр пропитан маслом.

При необходимости пропитайте фильтр маслом, отожмите избыток масла.

8. Запуск / Остановка

Запуск холодного двигателя.

1. Положите мотокошу на ровную поверхность. Приведите переключатель в позицию "Старт"
2. Нажмите на топливный праймер, расположенный под воздушным фильтром до подачи топлива в бак.
3. Откройте топливную заслонку.
4. Потяните за стартер до запуска двигателя.
5. Поверните воздушную заслонку в положение "RUN".

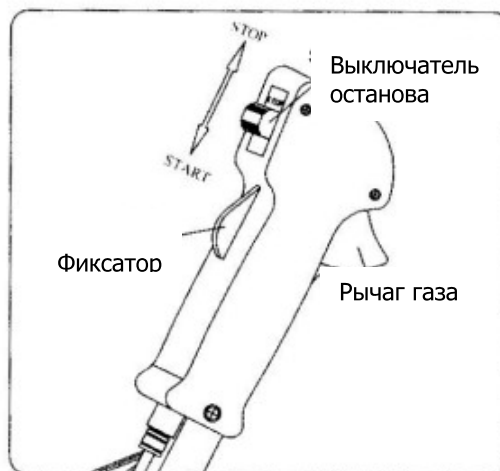

Запуск теплого двигателя

1. Приведите заслонку в положение "OFF".
2. Потяните стартер до запуска двигателя.

Остановка двигателя

1. Включите подачу газа и выключатель останова
2. Нажмите на "Выкл/Вкл".

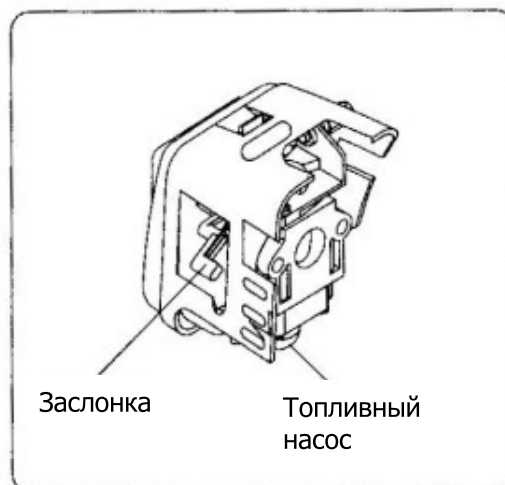

9. Эксплуатация

- Стрижку высокой травы следует производить ступенчато сверху вниз. В противном случае трава будет наматываться на головку, что приведет к перегреву двигателя и возможным повреждениям. Если это произошло, остановите двигатель, извлеките свечу зажигания и удалите траву с триммерной головки.
- Для того чтобы удлинить леску, необходимо несильно ударить триммерной головкой о землю во время работы двигателя, леска выдвигается и обрезается автоматически на нужную длину.
- Держите мотокошу под углом к обрабатываемой поверхности.
- На рис. (А) изображен оптимальный угол наклона косы.
- Используйте только леску для подрезки травы. Не погружайте мотокошу глубоко в высокую траву, срезайте постепенно сверху вниз.
- Столбы, заборы и прочие объекты могут повредить леску при соприкосновении.
- Старайтесь, чтобы леска не соприкасалась с каменными и деревянными объектами, обходите деревья и кусты, чтобы не повредить кору.

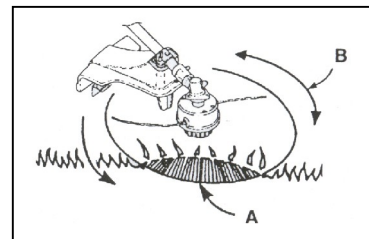

10. Воздушный фильтр

Регулярно проверяйте воздушный фильтр, производите его очистку или замену в случае необходимости.

1. Снимите крышку воздушного фильтра, открутив фиксирующие болты.
2. Промойте фильтр в слабом мыльном растворе, дайте ему высохнуть. Вылейте на фильтр небольшое количество 2-такного масла, выжмите избыток. Изношенный фильтр следует заменить на новый.
3. Установите фильтр и крышку на место. Убедитесь, что они прочно закреплены.

Прочищайте воздушный фильтр каждые 5 часов работы или чаще, если вы работаете в условиях повышенного загрязнения.

11. Свеча зажигания

Мотокоша снабжена свечой зажигания типа W22MP-US с зазором 0,6 мм. Производите замену свечи раз в год.

12. Хранение

1. Слейте остатки топлива в специальную емкость для хранения. Подождите, когда остановится двигатель.
2. Очистите триммерную головку. Храните мотокошу в устойчивом от мороза помещении, берегите от детей.
3. Соблюдайте меры предосторожности, касающиеся особенностей хранения техники и топлива.

13. Неисправности и их устранение

НЕИСПРАВНОСТЬ	ПРИЧИНА	УСТРАНЕНИЕ НЕИСПРАВНОСТИ
Двигатель не заводится.	1. Нет искры.	Проверьте свечу зажигания. Открутите свечу, наденьте колпачок и поместите свечу на металлический цилиндр. Потяните шнур стартера и убедитесь, что свеча выпускает искру. В противном случае замените свечу зажигания или обратитесь в сервисный центр.
	2. Нет топлива.	Нажмите на кнопку подсоса. В случае необходимости обратитесь в сервисный центр.
	3. Залит двигатель.	Снимите свечу зажигания и поверните мотокошу свечным отверстием вниз. Приведите воздушную заслонку в положение "RUN" и потяните шнур стартера 10-15 раз. Прочистите свечу зажигания и установите её на место. Замените свечу при необходимости. Потяните шнур стартера 3 раза при положении воздушной заслонки в позиции "RUN". Если двигатель не заводится, поверните заслонку в положение "Choke" и попытайтесь завести двигатель. В случае возникновения трудностей при запуске двигателя обратитесь в сервисный центр.
	4. Сильнее потяните шнур стартера.	Обратитесь в сервисный центр.
Двигатель заводится, но не набирает обороты.	Отрегулируйте карбюратор.	Обратитесь в сервисный центр.
Двигатель заводится, но работает на больших оборотах и с частично открытой воздушной заслонкой	Отрегулируйте, прочистите или замените карбюратор.	Обратитесь в сервисный центр.
Двигатель не работает на полную мощность и дымится.	1. Проверьте топливную смесь	Замените смесь на новую, следите за тем, чтобы пропорция бензин : масло была соблюдена правильно.
	2. Загрязнен воздушный фильтр	Прочистите или замените.
	3. Отрегулируйте карбюратор.	Обратитесь в сервисный центр
Двигатель заводится, работает, набирает обороты, но не работает на холостом ходу.	Отрегулируйте карбюратор.	Обратитесь в сервисный центр
Не выдвигается леска.	1. Спайка лески	Замените.
	2. Леска слишком короткая	Добавьте лески.
	3. Леска износилась.	Вытяните леску, нажав на триммерную головку.
	4. Леска запуталась.	Снимите леску с катушки и заново намотайте её.
	5. Низкие обороты двигателя.	Вытяните леску при большой скорости вращения шпульки.
Трава намоталась на триммерную головку.	1. Производилась подрезка высокой травы под корень.	Подрезка высокой травы должна осуществляться ступенчато сверху вниз.
	2. Мотокоша не использовалась на полную мощность.	Используйте мотокошу на полную мощность.
Шпулька плохо вращается.	Засорены или повреждены отверстия в шпулке.	Прочистите отверстия или замените шпульку.
Масло течет из выхлопного отверстия	1. Мотокоша не использовалась на полную мощность.	Используйте мотокошу на полную мощность.
	2. Проверьте топливную смесь.	Замените смесь на новую, следите за тем, чтобы пропорция бензин : масло была соблюдена правильно.
	3. Загрязнен воздушный фильтр.	Очистите или замените.
	4. Отрегулируйте карбюратор.	Обратитесь в сервисный центр.

14. Технические характеристики моделей

МОДЕЛЬ		CG 230 B
Мотокося	Трансмиссия	Автомат. центробежное сцепление
	Передаточное отношение	7:9
	Рукоятка	V-образная рукоятка
	Вес нетто (кг)	5,4 кг
Двигатель	Двигатель	1E31F
	Карбюратор	Диафрагма
	Объем цилиндра см. куб.	22,6 см ³
	Зажигание	Бесконтактное - электроника
	Стартер	Ручной
	Топливо	Смесь неэтилированного бензина и 2-тактного масла.
	Объем топливного бака (л)	0,58

МОДЕЛЬ		CG260 E
Мотокося	Трансмиссия	Гибкий вал
	Передаточное отношение	17:22
	Рукоятка	D-образная рукоятка
	Вес (кг)	6,2 кг
Двигатель	Двигатель	1E34F
	Карбюратор	Мембрана
	Зажигание	Электрическое
	Старт	Ручной
	Топливо	Смесь неэтилированного бензина с октановым числом 95 и 2-тактного масла
	Объем топливного бака (л)	0,72

МОДЕЛЬ		CG 330 B
Мотокося	Трансмиссия	Автомат. центробежное сцепление
	Передаточное отношение	17:22
	Рукоятка	V-Рукоятка
	Вес нетто (кг)	7 кг
Двигатель	Двигатель	1E36F-2A
	Карбюратор	Мембрана
	Объем цилиндра см. куб.	32,6 см ³
	Зажигание	Бесконтактное - электроника
	Стартер	Ручной
	Топливо	Смесь неэтилированного бензина и 2-тактного масла.
	Объем топливного бака (л)	0,75

МОДЕЛЬ		CG 430 B
Мотокося	Трансмиссия	Автомат. центробежное сцепление
	Передаточное отношение	16:19
	Рукоятка	V-Рукоятка
	Вес нетто (кг)	8,2 кг
Двигатель	Двигатель	1E40F-5A
	Карбюратор	Диафрагма
	Объем цилиндра см. куб.	42,7 см ³
	Зажигание	Бесконтактное - электроника
	Стартер	Ручной
	Топливо	Смесь неэтилированного бензина и 2-тактного масла
	Объем топливного бака (л)	1,2

Компания-производитель Texas A/S оставляет за собой право вносить изменения в технические спецификации продукта без предварительного уведомления.

D

1. Inhalt

2. Sicherheitshinweise	87
3. Montage des Schutzschildes und Griffes	89
4. Wechseln vom Fadenkopf auf Messer	90
5. Wechseln von Messer auf Fadenkopf	91
6. Faden austauschen.....	91
7. Kraftstoff.....	92
8. Start / Stop	92
9. Arbeiten mit dem Freischneider	93
10. Luftfilter	93
11. Zündkerze	94
12. Lagerung.....	94
13. Fehlersuche	94
14. Technische Daten	95
15. CE Certificate of conformity.....	120

2. Sicherheitshinweise



Warnung.

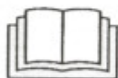

Bedienungsanleitung lesen



Benutzen Sie Augen und Ohrenschutz.



Unbeteiligte auf min. 15m Abstand halten



Rückschlaggefahr.

Lesen Sie diese Sicherheitshinweise aufmerksam durch und halten Sie sich daran. Von jedem technischen Gerät kann eine Gefahr für Körper und Gesundheit ausgehen, wenn die Bedienung nicht ordnungsgemäß erfolgt. Zu Ihrer eigenen und zur Sicherheit Dritter, müssen Sie den folgenden Punkte Beachtung schenken und diese gewissenhaft umsetzen.

- ! Lesen Sie die Bedienungsanleitung und machen Sie sich mit der Bedienung des Gerätes vertraut.
- ! Benutzen Sie den Freischneider nur für den Zweck zu dem er bestimmt ist. Das Gerät wird ausschließlich zum ablängen von Grass und kleinen Sträuchern eingesetzt. Zweckentfremdung kann Verletzungen und Schäden am Gerät verursachen.
- ! Der Auspuff wird während des Betriebs heiß. Bitte achten Sie darauf, dass Sie mit dem heißen Metall nicht in Berührung kommen. Verletzungsgefahr.
- ! Fragen Sie Ihren Fachhändler, wenn Sie sich mit dem Umgang der Maschine nicht sicher sind.
- ! Kraftstoff ist sehr entflammbar. Beim Betanken des Gerätes, muss der Motor ausgestellt sein. Achten Sie darauf dass sich im unmittelbaren Umfeld keine offenen Flammen, brennende Zigaretten etc. befinden. Entfernen Sie ausgelaufenen oder übergelaufenen Kraftstoff sorgfältig, bevor das Gerät gestartet wird. Verschütten Sie den Kraftstoff nicht über heisse Teile des Motors.
- ! Achten Sie bei der Arbeit darauf dass keine Fremdkörper wie Steine, Hölzer etc. vom Messer oder Fadenkopf erfasst werden. Weggeschleuderte Gegenstände können Beschädigungen an umliegenden Gütern und Bauten verursachen oder gar Personen und Tiere verletzen.

- ! Im Arbeitsradius von 15m dürfen sich keine Personen aufhalten, wenn Sie den Freischneider einsetzen. Auch hier ist Verletzungsgefahr durch weggeschleuderte Fremdkörper gegeben.
- ! Prüfen Sie die Verschraubungen besonders am Fadenkopf oder Messer bevor Sie den Freischneider einsetzen.
- ! Lassen Sie niemals Kinder oder nicht eingewiesene Personen mit dem Freischneider arbeiten.
- ! Verwenden Sie Schutzkleidung um sich selbst zu schützen. Tragen Sie auf jeden fall Schutzbrille und Ohrschutz.
- ! Wenn der Freischneider nicht wie gewohnt funktioniert, fragen Sie Ihren Fachhändler. Sollten Sie nicht fundiertes Wissen über die Technik der Maschine verfügen, können Selbstreparaturversuche einen möglichen Schaden eher kostspieliger machen.
- ! **WICHTIG! Tragen Sie bei der Arbeit entsprechende Schutzkleidung, wie Helm mit Gesichtsschutz, feste Kleidung, Stiefel und Handschuhe.**
- ! Achten Sie darauf das Kinder und nicht in den Umgang mit Freischneidern eingewiesene Personen den Freischneider nicht unautorisiert benutzen.
- ! In ihrem Gebiet können Vorschriften existieren, die den Umgang mit Motorgeräten einschränken (z.B. Mittagsruhe oder Arbeiten in Nähe von Krankenhäusern) Informieren Sie sich vorher!!!!

1. Messer
2. Shaft
3. Gas
4. Starter
5. Sicherheitsschalter
6. Griff
7. Tragegurthalter
8. Luftfilter
9. Tankdeckel
10. Tank
11. Primer
12. Choke
- 13. Schutzschild
- 14. Messer f. Fadenlänge
- 15. Fadenkopf

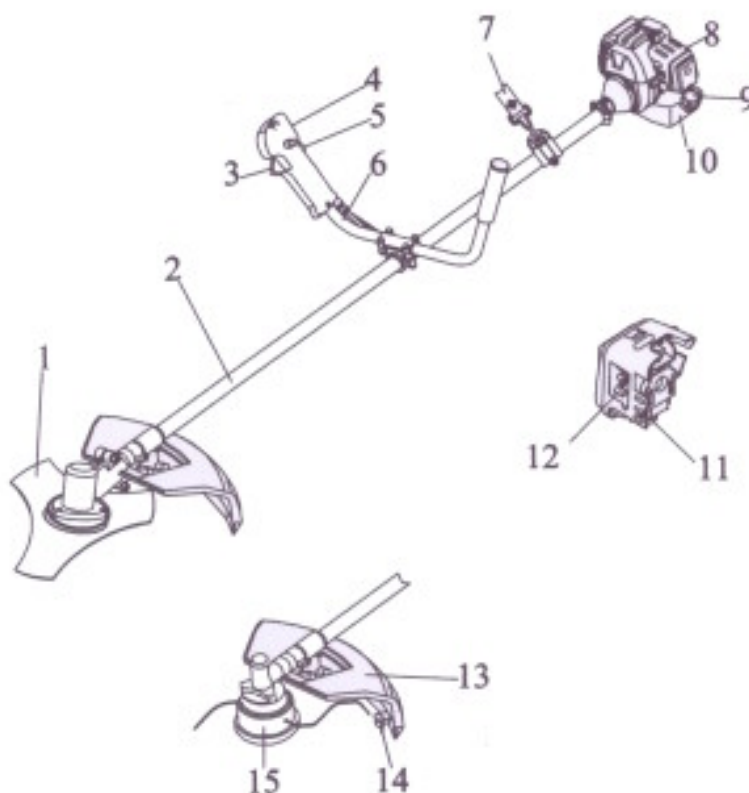

3. Montage des Schutzschildes und Griffes

Montieren Sie das Schutzschild wie im Bild gezeigt. Verwenden Sie die im Karton beigelegten Schrauben. Achten Sie darauf, dass die Schrauben fest und sicher Angedreht sind.

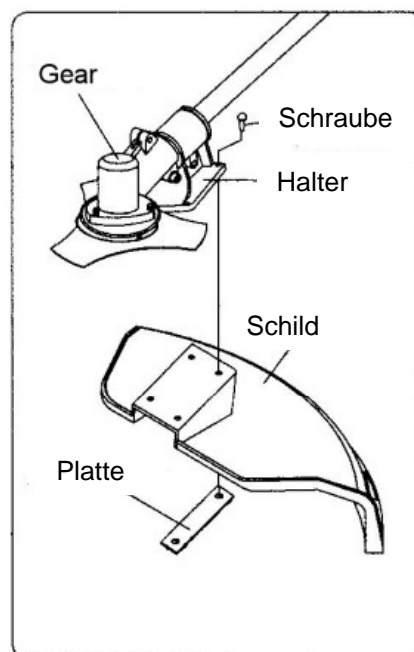

Der Griff muss so montiert werden, dass der Freischneider in Balance liegt und von Ihnen sicher geführt werden kann.

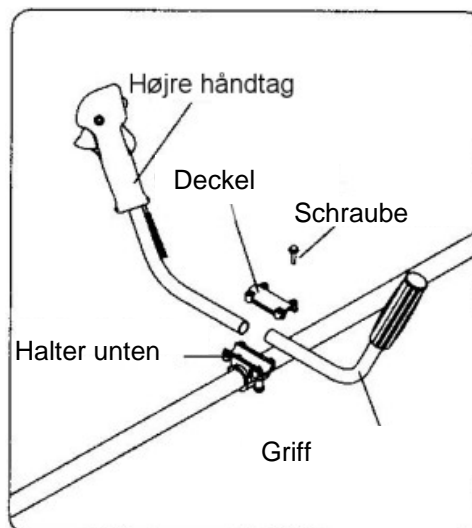

4. Wechslen vom Fadenkopf auf Messer

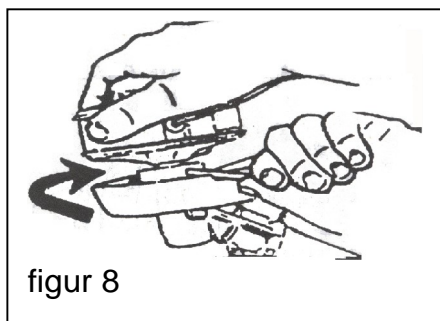

Bauen Sie den Fadenkopf wie folgt ab.
 Blockieren Sie die Achse mit einem Metallstift (7) durch die Bohrung im Getriebeschutzdeckel (9). Die Welle ist nun blockiert. Drehen Sie den Fadenkopf im Uhrzeigersinn ab. Montieren Sie den Abstandhalter (5) auf die Welle. Die Kerbe zeigt dabei in Richtung Getriebe. Montieren Sie das Messer (6) und den unteren Abstandhalter (4) auf die Welle. Befestigen Sie beides mit U-Scheibe, Mutter und Splint (3,2,1). Die Mutter sollte so fest angedreht werden, dass sich das Messer nicht zwischen den Haltern 5 und 4 drehen kann.

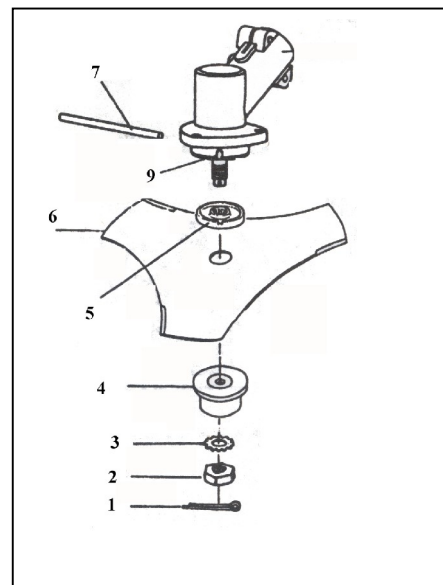

Der Umbau erfolgt in umgekehrter Reihenfolge wie oben beschrieben (Umbau Fadenkopf auf Messer)

Achten Sie immer darauf, dass der Fadenkopf sicher montiert ist. Bei Unsicherheit, fragen Sie Ihren Händler.

Umgang mit dem Freischneider

- ! Arbeiten Sie niemals direkt am Messer, wenn der Motor läuft.
- ! Achten Sie darauf, dass Sie den Freischneider sicher mit beiden Händen bedienen.
- ! Legen Sie den Freischneider erst ab, wenn der Motor aus und das Messer zum Stillstand gekommen ist.
- ! Achten Sie unbedingt darauf, dass Sie keine Gegenstände mit dem Laufenden Messer berühren, die nicht geschnitten werden können. Der Freischneider wird zurückschlagen.
- ! Sie müssen vor jedem Einsatz den Zustand des Messers und der Schutzeinrichtung prüfen. Beschädigte Teile müssen ausgetauscht werden.
- ! Stellen Sie das Gerät so ein, dass es Ihnen sicher in der Hand liegt.
- ! Lassen Sie den Motor aus dem Kaltstart heraus etwa 1-2 Minuten warm laufen.
- ! **Rückschlag Gefahr.** Wenn das Messer gegen ein Hindernis stößt, kann der Freischneider heftig zurückgeschlagen werden. Halten Sie immer Abstand zu festen Hindernissen, wie Baumstümpfe oder Grenzsteine etc.

5. Wechseln von Messer auf Fadenkopf

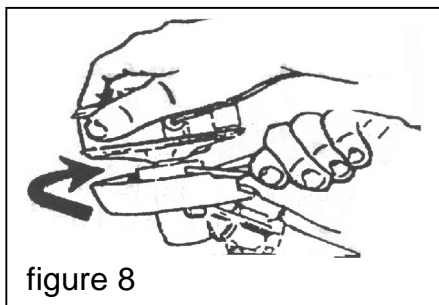

Demontage des Messers

1. Entfernen Sie den Splint (1)
Stecken Sie den Schlüssel (7) in das Getriebe(9),
und das Lager(5) um die Achse zu blockieren.
2. Lösen Sie die Messerschraube (2)
3. Scheibe(3), Distanzstück(4) und Messer(6) kann
nun entfernt werden.

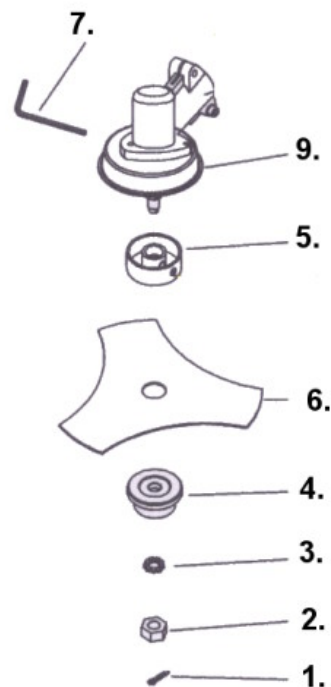

Montage des Fadenkopfes

1. Montieren Sie den Halter(7) um die Achse zu blockieren.
2. Drehen Sie die den Fadenkopf gegen den Uhrzeigersinn auf.
3. Drehen Sie den Fadenkopf sicher an.

6. Faden austauschen.

7. Motor stoppen
8. Drücken Sie die seitlichen Laschen ein. Der Deckel kann nun entfernt werden.
9. Nehmen Sie die Rolle heraus. L Sie die Feder auf der Spule (B). Entfernen Sie die alten Fadenreste. Fädeln Sie etwa 3 bis 4 m (2,4 mm) neuen Faden ein.
10. Fädeln Sie jedes Ende des Fadens in ein Lock. Drehen Sie den faden in Richtung des Pfeiles auf. Achten Sie darauf das der Faden nicht klemmt. Letztendlich schneiden Sie den Faden in der Mitte durch. Stecken Sie den Faden durch die Fadenführung.
11. **Überfüllen Sie die Rolle nicht!**
12. Montieren Sie den Fadenkopf.

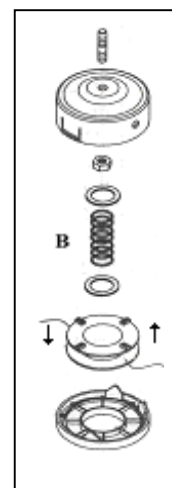

Achten Sie darauf das der Fadenkopf sicher und fest montiert ist.

7. Kraftstoff

- Der Freischneider ist mit einem 2takt Motor ausgestattet. Dieser Motor erfordert als Kraftstoff spezielles Zweitakt-Gemisch.
- Verwenden Sie als Basis-Kraftstoff Super Benzin (95 Oktan) und 2-takt Mischöl aus dem Handel für Motorsensen, Kettensägen etc.
- Das 2-takt Gemisch muss im Mischverhältnis 1:25 verwendet werden.
- Achten Sie auf saubere Verhältnisse. Kraftstoff darf keine Fremdkörper enthalten. Tank muss sauber sein.
- Das Kraftstoffgemisch darf nicht zu alt sein (90 Tage), da der Motor durch ausgedünstetes Benzin Startschwierigkeiten haben kann.
- Bei längerer Lagerung des Gerätes mit Kraftstoff kann es je nach Qualität des Kraftstoffs zu Verharzungen kommen. Dies kann teure Reparaturen am Vergaser nötig machen. Wenn das Gerät länger als 3 Monate gelagert werden muss, sollte der Kraftstoff entfernt werden. Entfernen Sie den Kraftstoff weitgehend aus dem Tank. Lassen Sie den Motor dann mit dem Restkraftstoff so lange laufen, bis er selbstständig ausgeht.

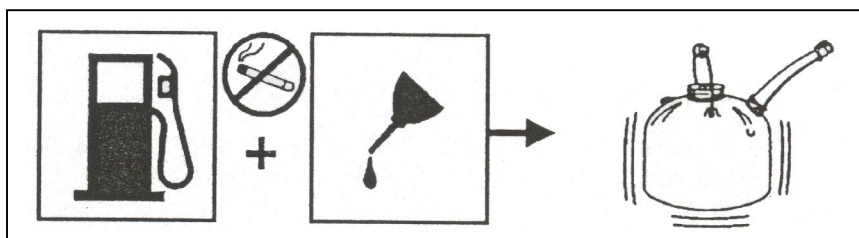

- Zur Betankung drehen Sie den Tankdeckel vorsichtig ab, füllen Sie das Kraftstoffgemisch ein und achten Sie darauf, dass der Tank nicht überläuft. Verschüttete Flüssigkeit muss sofort entfernt werden.
- Lassen Sie den Motor vor der Betankung etwa 5 Minuten abkühlen, damit sich ggf. verschüttetes Benzin nicht an heißen Motorteilen entzündet. Verwenden Sie einen geeigneten Trichter zum Tanken.

8. Start / Stop

Motor starten Kaltstart.

- Wenn der Motor noch kalt ist, stellen Sie den Chokehebel auf Stellung „Choke“.
- Pumpen Sie mit der Prime-Pumpe am Vergaser (transparenter Gummihut) 3x vor. (Kraftstoff sollte nahezu blasenfrei durch den transparenten Schlauch zurücklaufen)
- Stellen Sie den Kurzschlusschalter am Gasgriff NICHT auf Stopp
- Geben Sie Vollgas und drücken Sie dabei den Seitlichen Stift ein. Wenn Sie nun loslassen ist der Gashebel auf Halbgas arretiert.
- Halten Sie den Freischneider mit einer Hand gut fest, während Sie mit der anderen das Starterseil bedienen.

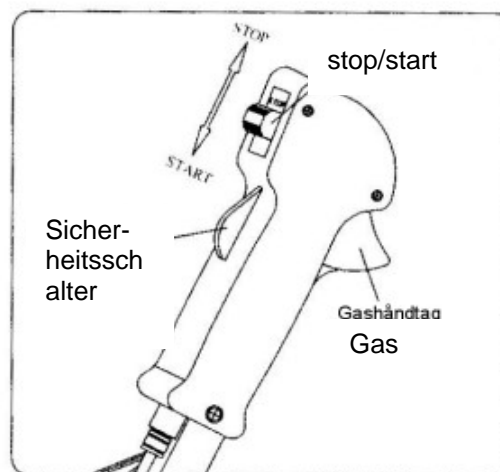

- Ziehen Sie das Starterseil so oft durch, bis der Motor anspringt.
- Stellen Sie den Choke zurück, wenn der Motor einige Sekunden gelaufen ist, oder die Außentemperatur (Sommer) entsprechend hoch ist. Sie merken beim Zurückstellen des Choke bereits, ob der Motor abstirbt. In diesen Fall lassen Sie den Motor noch etwas im Choke laufen.
- Geben Sie Vollgas um die Arretierung zu lösen. VORSICHT!!! Das Werkzeug (Messer oder Fadenkopf) wird sofort sich sofort drehen!!!

Motor starten Warmstart

- Lassen Sie den Choke auf Stellung „offer |♦|“
- Starten Sie den Motor mit dem Starterseil.
- Achten Sie darauf dass der Motorstopp-Schalter nicht auf Stopp steht.
- Springt der Motor nach 3 Versuchen nicht an, arretieren Sie den Gashebel und versuchen es erneut.

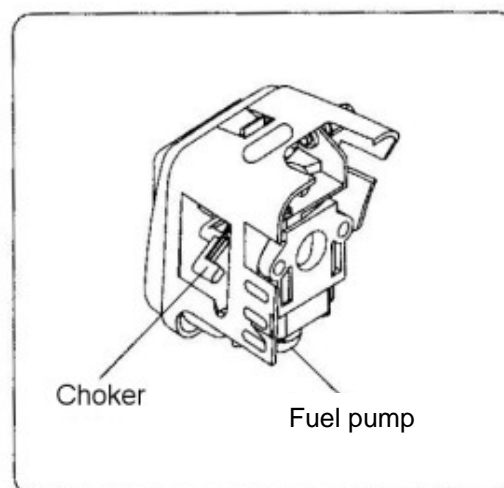

Motor stoppen

- Lassen Sie den Motor in Leerlauf kommen.
- Stellen Sie den Motorstopp-Schalter auf Stopp.

9. Arbeiten mit dem Freischneider

- Wenn Sie mit dem Umgang eines Freischneiders nicht vertraut sind, lassen Sie sich die richtige Handhabung von Ihrem Fachhändler zeigen. Achten Sie darauf das dass Geschirr richtig angelegt wird und Ihnen der Freischneider richtig in der Hand liegt.
- Achten Sie bei der Arbeit darauf, das sich kein Langgras um dem Getriebekopf wickelt. Sollte es einmal passieren, stoppen Sie den Motor Und entfernen Sie das Gras (Beachten Sie hierbei die Sicherheitshinweise).

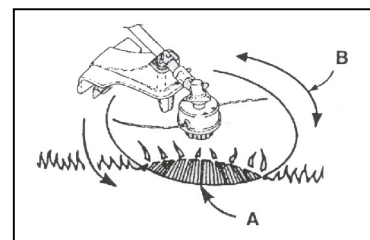

10. Luftfilter

Achten Sie immer darauf, dass der Luftfilter sauber ist. Wenn er verschmutzt ist, verschlechtert sich die Motorleistung und das Startverhalten drastisch. Ebenfalls ist immer darauf zu achten das der Luftfilter gerade im Gehäuse sitzt.

Drehen Sie die Schraube des Luftfiltergehäuses ab um das Gehäuse zu öffnen. Entnehmen Sie den Luftfilter, reinigen Sie diesen vorsichtig. Überprüfen Sie, ob der Luftfilter beschädigt ist. Beschädigte Teile sofort austauschen. Schließen Sie das Gehäuse und drehen Sie die Schraube handfest an.

11. Zündkerze

Die Maschine ist mit einer W22MP-US Zündkerze ausgerüstet. Der Elektrodenabstand beträgt 0,6mm. Wenn der Motor einmal nicht anspringt oder gar nach Kraftstofftrichter, so kann er überflutet sein.

- Demontieren Sie die Zündkerze mit dem Zündkerzenschlüssel.
- Überprüfen Sie die Kerze.
- Nasse Zündkerzenköpfe werden gereinigt. Achten Sie auf Fremdkörper.
- Im Falle eines nassen Zündkerzenkopfes, ist davon auszugehen, dass der Motor überflutet wurde.
- Ziehen Sie den Motor einige Male mit demontierter Zündkerze durch.
- Montieren Sie die Zündkerze vorsichtig.

12. Lagerung

Wenn das Gerät länger gelagert werden soll, ist es ratsam den Kraftstoff abzulassen. Starten Sie den Motor mit dem Restkraftstoff und lassen Sie ihn so lange laufen, bis er aufgrund Kraftstoffmangel stoppt.

13. Fehlersuche

PROBLEM	POSSIBLE CAUSE	SOLUTION
Motor startet nicht	1.kein Zündfunke.	Zündkerze prüfen.
	2. No fuel.	Primer betätigen.
	3. Überfluteter Motor.	Entfernen Sie die Zündkerze. Choke auf RUN. Starter mehrfach durchziehen um überflüssigen Sprit zu entfernen. Zündkerze säubern und montieren.
	4. Der Starter muss fester gezogen werden als früher	Kundendienst.
Motor startet aber hat keine Leistung.	Vergasereinstellung	Kundendienst.
Motor startet aber läuft nur bei Vollgas oder halbchoke	Vergasereinstellung	Kundendienst.
Der Motor qualmt und läuft nur auf kleiner Drehzahl	1. Gemisch prüfen.	Verwenden Sie neuen Kraftstoff.
	2. Luftfilter schmutzig	Reinigen oder Austauschen.
	3. Vergasereinstellung	Kundendienst.
Motor läuft gut, hat aber keinen Leerlauf.	Vergasereinstellung	Kundendienst.
Der Kopf ist schwer zu drehen	Achse ist schmutzig oder defekt	Achse reinigen und abfetten. GGF: Austauschen.
Öl läuft aus dem Auspuff.	1. Motor wird nicht mit Vollgas genutzt.	VOLLGAS
	2. Gemisch prüfen.	GGF. austauschen.
	3. Luftfilter schmutzig.	Reinigen oder austauschen.
	4. Vergasereinstellung.	Kundendienst.

14. Technische Daten

TYPE	CG230 B
Kupplung	Automatic centrifugal clutch; Flex-shaft
Griffart	2-Punkt Lenker
Trockengewicht	5,4 kg
Vergaser	Membran Vergaser
Zündung	Elektrisch
Start	Reversier-Starter
Kraftstoff	2 Takt Gemisch 95 Oktan od. Aspen 2T
Tank Inhalt	0,72 l
Länge des Gerätes	190 cm

TYPE	CG260 B
Kupplung	Automatic centrifugal clutch
Griffart	2-Punkt Lenker
Trockengewicht	6,2 kg
Vergaser	Membran Vergaser
Zündung	Elektrisch
Start	Reversier-Starter
Kraftstoff	2 Takt Gemisch 95 Oktan od. Aspen 2T
Tank Inhalt	0,72 l
Länge des Gerätes	190 cm

TYPE	CG330 B
Kupplung	Automatic centrifugal clutch
Griffart	2-Punkt Lenker
Trockengewicht	7 kg
Vergaser	Membran Vergaser
Zündung	Elektrisch
Start	Reversier-Starter
Kraftstoff	2 Takt Gemisch 95 Oktan od. Aspen 2T
Tank Inhalt	0,72 l
Länge des Gerätes	190 cm

TYPE	CG430 B
Kupplung	Automatic centrifugal clutch
Griffart	2-Punkt Lenker
Trockengewicht	8,2 kg
Vergaser	Membran Vergaser
Zündung	Elektrisch
Start	Reversier-Starter
Kraftstoff	2 Takt Gemisch 95 Oktan od. Aspen 2T
Tank Inhalt	0,72 l
Länge des Gerätes	190 cm

Beachten Sie: Wegen ständiger Produktentwicklung, muss sich Texas A/S Verbesserungen der Produktspezifikationen vorbehalten. Dies bedeutet, dass Texas A/S nicht verpflichtet ist, Verbesserungen auf früher verkauften Produkten zu installieren.

EL

1. Περιεχόμενα

2. Αναγνώριση συμβόλων και οδηγίες ασφαλείας.....	97
3. Συναρμολόγηση προστατευτικού καλύμματος και χειρολαβής.....	99
4. Μετατροπή από χλοοκοπτικό σε θαμνοκοπτικό.....	100
5. Μετατροπή από θαμνοκοπτικό σε χλοοκοπτικό.....	101
7. Καύσιμα	102
8. Εκκίνηση / Διακοπή λειτουργίας.....	103
9. Χειρισμός	104
10. Φίλτρο αέρος.....	104
11. Σπινθηριστής (μπουζί)	105
12. Αποθήκευση.....	105
13. Πίνακας βλαβών και πιθανές λύσεις.....	105
14. Τεχνικά Χαρακτηριστικά	106

Ανταλλακτικά

Λίστα ανταλλακτικών και βοηθητικές εικονογραφήσεις για το παρόν προϊόν, παρέχονται στην ιστοσελίδα μας **www.texas.dk**

Αν εντοπίσετε οι ίδιοι τον σειριακό αριθμό του κάθε ανταλλακτικού, θα διευκολυνθούν οι διαδικασίες του σέρβις.

Για αγορά ανταλλακτικών, επικοινωνήστε με τον εξουσιοδοτημένο αντιπρόσωπο σέρβις.

2. Αναγνώριση συμβόλων και οδηγίες ασφαλείας



Προειδοποίηση, προσοχή, κίνδυνος.

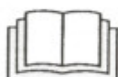

Διαβάστε το εγχειρίδιο χρήσης.



Χρησιμοποιείτε προστασία ματιών και αυτιών.



Διατηρήστε απόσταση τουλάχιστον 15 μέτρων από τους παρευρισκόμενους.



Κίνδυνος ανάκρουσης.

- Προειδοποιήσεις

- ! Ποτέ μην επιτρέψετε σε ανήλικους ή μη ειδικευμένα άτομα να χρησιμοποιήσουν το παρόν εργαλείο.
- ! Χρησιμοποιήστε το χλοοκοπτικό μόνο για χλόη και χόρτα. Ποτέ για άλλο σκοπό.
- ! Ποτέ μην θέτετε το μηχάνημα σε λειτουργία σε εσωτερικούς χώρους. Η εισπνοή των καυσαερίων είναι επικίνδυνη.
- ! Καθαρίστε την περιοχή εργασίας πριν από τη χρήση του εργαλείου. Απομακρύνετε αντικείμενα όπως πέτρες, γυαλιά, καρφιά, σύρμα και καλώδια που μπορεί να εμπλακούν ή να σφηνωθούν στο θαμνοκοπτικό.

- Ακολουθήστε τις οδηγίες προς αποφυγήν ατυχήματος.

- ! Χρησιμοποιείτε προστασία ματιών και ωτοασπίδες.
- ! Φέρετε μακρύ παντελόνι, σκληρά παπούτσια και μακριά γάντια.
- ! Διατηρήστε απόσταση τουλάχιστον 15 μέτρων από παρευρισκόμενους και από ανήλικους και κατοικίδια ζώα.
- ! Ποτέ μη φέρετε χαλαρά ρούχα και κοσμήματα.
- ! Κρατήστε τα μακριά μαλλιά δεμένα πίσω.
- ! Ποτέ μην κάνετε χρήση του θαμνοκοπτικού, όταν αισθάνεστε κόπωση, αδιαθεσία, ή βρίσκεστε υπό την επήρεια αλκοόλ, ναρκωτικών ή φαρμάκων.
- ! Ο χώρος εργασίας πρέπει να φωτίζεται επαρκώς.
- ! Διατηρείτε ισορροπία σώματος και σταθερό βηματισμό. Μην τεντώνεστε.
- ! Διατηρείτε όλα τα μέρη του σώματός σας σε απόσταση ασφαλείας από την κεφαλή του θαμνοκοπτικού, τη λάμα και τις επιφάνειες που αναπτύσσουν υψηλή θερμοκρασία κατά τη χρήση. Διατηρείτε την κεφαλή του χλοοκοπτικού και τη λάμα σε ύψος κάτω από τη μέση σας.

- ! Ποτέ μην αγγίζετε την περιοχή κοντά στο σιλανσιέ και τον κύλινδρο καθώς τα μέρη αυτά αναπτύσσουν υψηλές θερμοκρασίες κατά τη χρήση του μηχανήματος.
- Σε κάθε περίπτωση, διακόψτε τη λειτουργία της μηχανής και αφαιρέστε το καπάκι του σπινθηριστή, προτού προβείτε σε ρυθμίσεις ή επισκευές. Μοναδική εξαίρεση για αυτό είναι κατά τη ρύθμιση του καρμπυρατέρ.
- Χρησιμοποιείτε μόνο τα αυθεντικά ανταλλακτικά. Ειδάλλως, είναι δυνατό να συμβιβαστεί η απόδοση του μηχανήματος ή να προκληθεί τραυματισμός, ενώ αυτόματα η εγγύηση ακυρούται.
 - ! Ελέγχετε το εργαλείο για τυχόν χαλαρωμένες βίδες, παξιμάδια, για διαρροές κτλ. Αντικαταστήστε τα μέρη που έχουν υποστεί φθορές. Αντικαταστήστε την κεφαλή/ λάμα του θαμνοκοπτικού αν έχει ραγίσει, σπάσει ή φθαρεί καθ' οιονδήποτε τρόπο.
 - ! Βεβαιωθείτε ότι η κεφαλή και η λάμα του θαμνοκοπτικού έχουν συναρμολογηθεί σωστά και στερεωθεί ασφαλώς. Ειδάλλως κάτι τέτοιο μπορεί να προκαλέσει σοβαρό τραυματισμό.
 - ! Βεβαιωθείτε ότι όλα τα προστατευτικά καλύμματα και οι χειρολαβές έχουν προσαρτηθεί σωστά και στερεωθεί ασφαλώς.
 - ! Η κεφαλή νήματος περιστρέφεται ενόσω ρυθμίζεται το καρμπυρατέρ. Φοράτε προστατευτικό εξοπλισμό και ακολουθείτε όλες τις οδηγίες ασφαλείας.
 - ! Αφήστε τον κινητήρα να ψυχθεί πριν την αποθήκευση του μηχανήματος.
 - ! Αδειάστε το ρεζερβουάρ καυσίμων και σταθεροποιείτε το θαμνοκοπτικό κάθε φορά που το μεταφέρετε.

1. Λάμα
2. Άξονας
3. Γκάζι
4. Διακόπτης STOP
5. Διακόπτης ασφαλείας
6. Χειρολαβή τύπου V (Ποδηλάτου)
7. Ιμάντας ανάρτησης
8. Φίλτρο αέρος
9. Τάπα ρεζερβουάρ καυσίμου
10. Ρεζερβουάρ καυσίμου
11. Αντλία Καυσίμου
12. Τσοκ (βαλβίδα ρύθμισης αέρα μίγματος)
13. Προστατευτικό κάλυμμα
14. Μαχαιράκι
15. Κεφαλή θαμνοκοπτικού

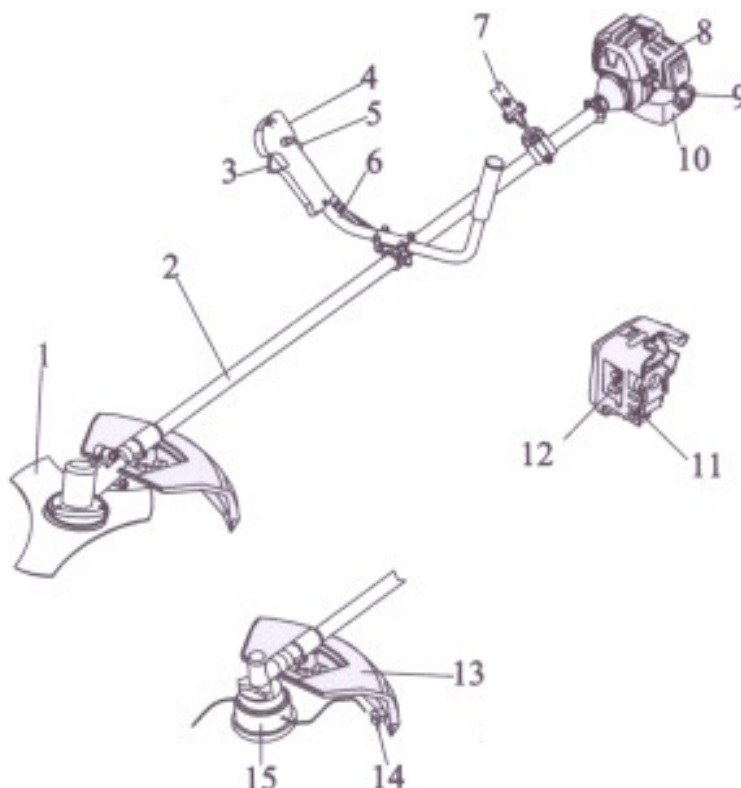

3. Συναρμολόγηση προστατευτικού καλύμματος και χειρολαβής

Συναρμολογήστε το προστατευτικό κάλυμμα χρησιμοποιώντας τις βίδες και τα εφόδια εντός της συσκευασίας. Βεβαιωθείτε ότι το προστατευτικό κάλυμμα έχει στερεωθεί ασφαλώς.

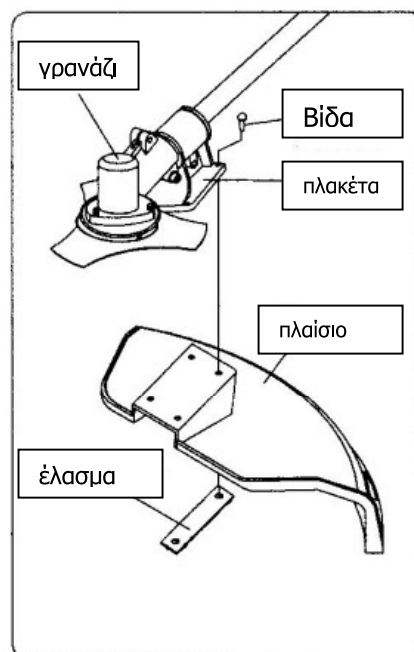

Η χειρολαβή πρέπει να συναρμολογηθεί κατά τέτοιο τρόπο ώστε να εξασφαλιστεί η ισορροπία του μηχανήματος. Έτσι το εργαλείο γίνεται πιο εύχρηστο.

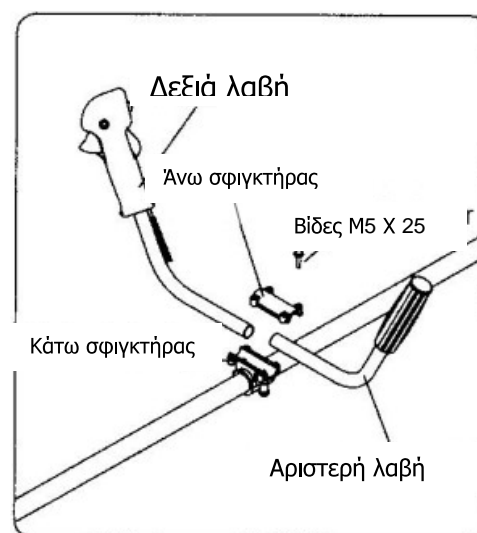

4. Μετατροπή από χλοοκοπτικό σε θαμνοκοπτικό

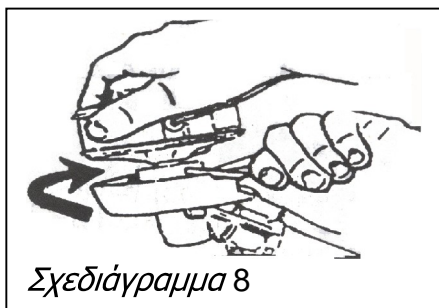

Αφαιρέστε την κεφαλή του χλοοκοπτικού

7. Εισάγετε το κλειδί σχήματος Γ (7) στο γρανάζι της κεφαλής (9), και το ρουλεμάν (5) ώστε να σφίξει τον άξονα.
8. Αποσυναρμολογήστε την κεφαλή (8) δεξιόστροφα.

Σημείωση: Φυλάξτε τα εξαρτήματα της κεφαλής χλοοκοπτικού όλα μαζί για μελλοντική χρήση.

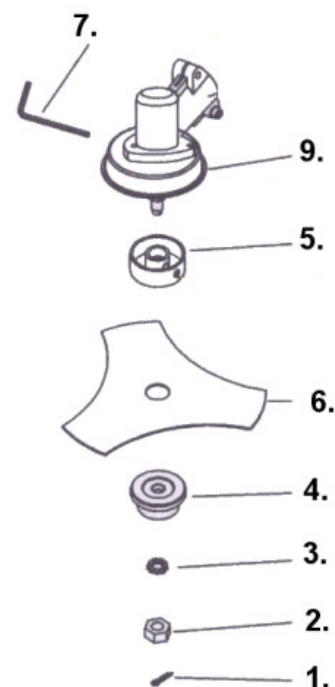

Συναρμολόγηση λεπίδας

15. Εισάγετε το κλειδί σχήματος Γ (7) στην οπή του γραναζιού της κεφαλής (9), και στο ρουλεμάν (5) ώστε να στερεωθεί ο άξονας.
16. Εφαρμόστε τη λάμα (6) και τη ροδέλα (4) επάνω στον άξονα.
17. Εφαρμόστε τη ροδέλα (3) και το παξιμάδι (2). Σφίξτε επαρκώς αριστερόστροφα.
18. Προσαρμόστε τον πείρο (1).

Να βεβαιώνετε σε κάθε περίπτωση ότι η λάμα έχει σταθεροποιηθεί επαρκώς. Σε περίπτωση αμφιβολίας, ζητήστε τη συμβουλή του τοπικού αντιπροσώπου μας.

Χρήση της λάμας

- Αμέσως μετά τη διακοπή λειτουργίας του κινητήρα, η περιστρεφόμενη λάμα πρέπει να διατηρεί επαφή με το γρασίδι / θάμνο μέχρι να ακινητοποιηθεί πλήρως.
- Κρατάτε πάντοτε το εργαλείο με τα δύο χέρια.
- Το μηχάνημα ίσως να μην είναι δυνατό να χρησιμοποιηθεί αν το προστατευτικό κάλυμμα δεν έχει προσαρμοστεί σωστά και αν δεν βρίσκεται σε καλή κατάσταση.
- Διακόπτετε πάντοτε τη λειτουργία του κινητήρα προτού επιχειρήσετε να αφαιρέσετε αντικείμενα που τυχόν έχουν σφηνωθεί στη λάμα.
- Ποτέ μην αγγίζετε ή επιχειρείτε να σταματήσετε τη λάμα ενώ περιστρέφεται ακόμα.
- Μία περιστρεφόμενη λάμα είναι δυνατό να προκαλέσει βλάβες, όταν συνεχίζει να περιστρέφεται αφότου ο κινητήρας έχει διακόψει τη λειτουργία του και έχει κλείσει η παροχή καυσίμων. Να έχετε πάντοτε τον έλεγχο του εργαλείου, ωστόσο η λάμα σταματήσει εντελώς να περιστρέφεται.
- Να βεβαιώνετε πάντοτε ότι η λάμα έχει προσαρμοστεί σταθερά και σωστά πριν από κάθε χρήση του μηχανήματος.
- Χρησιμοποιείτε μόνο αιχμηρή λάμα. Αντικαταστήστε λάμες που έχουν φθαρεί ή έχουν υποστεί ζημιά.

- Χρησιμοποιείτε μόνο τα αυθεντικά ανταλλακτικά / εξαρτήματα.
- Χρησιμοποιείτε λάμα για χόρτα, γρασίδι και παρόμοιες χρήσεις.
- **Ανάκρουση** μπορεί να προκληθεί όταν η περιστρεφόμενη λάμα συναντήσει κάποιο εμπόδιο το οποίο δεν μπορεί να κόψει. Η επαφή αυτή έχει ως αποτέλεσμα να διακόψει τη λειτουργία της λάμας προσωρινά, και ξαφνικά το εργαλείο να κλωτσάει και να πετάγεται με κατεύθυνση αντίθετη προς αυτή του εμποδίου που χτύπησε. Η αντίδραση αυτή μπορεί να είναι τόσο βίαιη, ώστε ο χρήστης να χάσει τον έλεγχο του εργαλείου. Η ανάκρουση μπορεί να προκληθεί χωρίς προειδοποίηση, σε περίπτωση που η λάμα έχει κολλήσει, χάνει ταχύτητα ή βρίσκει κάποιο εμπόδιο. Αυτό είναι περισσότερο πιθανό να συμβεί σε περιοχές όπου δεν είναι πάντα ανοιχτό το οπτικό πεδίο για επίβλεψη του υλικού προς κοπή.
- **Χρησιμοποιείτε / ρυθμίζετε τον ιμάντα ανάρτησης με τον ενδεδειγμένο τρόπο.**
- Κρατάτε γερά και τις δυο λαβές, όσο περιστρέφεται η λάμα. Κρατάτε την λάμα σε απόσταση ασφαλείας από το σώμα σας και χαμηλότερα από τη μέση σας.

5. Μετατροπή από θαμνοκοπτικό σε χλοοκοπτικό

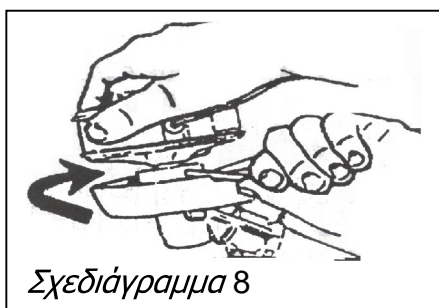

Αποσυναρμολόγηση της λάμας

12. Αφαιρέστε τον πείρο (1)
Εφαρμόστε το κλειδί σχήματος Γ(7) στην οπή του γριναζιού κεφαλής (9), και στο ρουλεμάν (5) ούτως ώστε να στερεωθεί επάνω στον άξονα.
13. Αφαιρέστε το παξιμάδι (2), που σφίγγει τη λάμα.
14. Ροδέλα (3), διαχωριστικό (4) και λάμα (6) μπορούν τώρα να αφαιρεθούν.

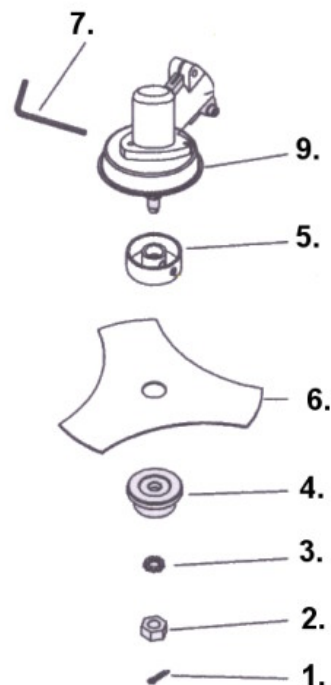

Σημείωση: Αποθηκεύστε τα εξαρτήματα μαζί για μελλοντική χρήση.

Συναρμολόγηση κεφαλής χλοοκοπτικού.

10. Εισάγετε το κλειδί σχ. Γ (7) στην κεφαλή ώστε να σφίξει τον άξονα.
11. Προσαρτήστε την κεφαλή περιστρέφοντάς την αριστερόστροφα.
12. Σφίξτε την κεφαλή επαρκώς πριν από τη χρήση.

6. Αντικατάσταση του νήματος κοπής

18. Διακόψτε τη λειτουργία του κινητήρα.
19. Πιέστε σε κάθε πλευρά του νήματος. Ο πείρος πρέπει να αφαιρεθεί.
20. Αποσυναρμολογήστε την κυλινδρική διάταξη τραβώντας την απλά. Αφήστε το ελατήριο (**B**), επάνω στο πηνίο. Αφαιρέστε όλα τα κομμένα κομμάτια του νήματος. Προσδέστε 3 – 4 μέτρα καινούριου νήματος στο πηνίο κατ' αυτόν τον τρόπο:
21. Εφαρμόστε κάθε άκρο του σε μία οπή πάνω στην επιφάνεια του πηνίου. Τυλίξτε τις δύο άκρες του νήματος προς την κατεύθυνση που υποδεικνύει το βέλος. Τέλος κόψτε το διπλό νήμα στη μέση. Εφαρμόστε τα δύο άκρα στους οδηγούς. **Μην τυλίξετε πολύ νήμα στο πηνίο!**
22. Προσαρμόστε τα μέρη του τμήματος του νήματος με την αντίστροφη σειρά. Πρώτα εφαρμόστε το καρούλι στη θέση του. Στη συνέχεια τοποθετήστε το νήμα στις δύο οπές της κυλινδρικής διάταξης.
23. Τέλος προσαρμόστε τον πείρο. Βεβαιωθείτε ότι έχει στερεωθεί ασφαλώς.

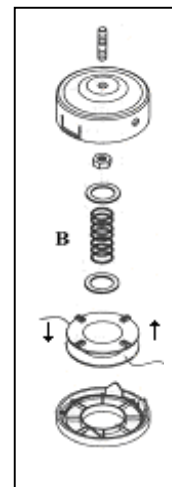

Να βεβαιώνεστε πάντοτε ότι η κεφαλή έχει στερεωθεί ασφαλώς. Σε περίπτωση αμφιβολίας, ζητήστε τη συμβουλή του τοπικού αντιπροσώπου μας.

7. Καύσιμα

- Το παρόν μηχάνημα είναι εξοπλισμένο με μονοκύλινδρο κινητήρα, που απαιτεί την πρόσμιξη ειδικού τύπου λαδιού στα καύσιμα.
- Χρησιμοποιείτε πάντοτε αμόλυβδη βενζίνη.
- Ποτέ μην χρησιμοποιείτε έτοιμο-τυποποιημένο μείγμα βενζίνης/λαδιού από βενζινάδικα, καθώς συνήθως κάτι τέτοιο χρησιμοποιείται για μοτοσυκλές κτλ.
- Ακολουθείτε πάντοτε τις οδηγίες του αντιπροσώπου για το λάδι και το λόγο πρόσμιξής του (βλέπε οδηγίες πίσω από το δοχείο λαδιού)
- Χρησιμοποιείτε καθαρά και κατάλληλα καύσιμα για το μείγμα βενζίνης – λαδιού.
- Χρησιμοποιείτε ειδικό λάδι κατάλληλο για μηχανές με μονοκύλινδρους αερόψυκτους κινητήρες, όπως αλυσσοπρίονα, θαμνοκοπτικά κτλ. (μην χρησιμοποιείτε λάδι για μηχανές πλαισίου αυτοκινήτων (χρησιμοποιείτε μόνο μικρές ποσότητες).
- Κανονικά η ποσότητα λαδιού αποτελεί το 2% του μείγματος βενζίνης (λόγος πρόσμιξης 50:1). Ωστόσο, πάντοτε ακολουθείτε τις οδηγίες του κατασκευαστή του λαδιού.
- Αναμιγνύετε καλά το λάδι με την βενζίνη και ανακινείτε το δοχείο πρόσμιξης πριν τον ανεφοδιασμό.
- Ποτέ μην χρησιμοποιείτε μείγμα βενζίνης και λαδιού που δημιουργήθηκε πριν από 30 ή περισσότερες μέρες, καθώς μπορεί να προκαλέσει προβλήματα κατά την εκκίνηση του κινητήρα. Ποτέ μην αποθηκεύετε το ίδιο μείγμα μέσα στο ρεζερβουάρ καυσίμων για διάστημα άνω των 30 ημερών.
- Αν σκοπεύετε να αποθηκεύσετε το μηχάνημα για διάστημα μεγαλύτερο των 30 ημερών, πρέπει να αδειάσετε το ρεζερβουάρ καυσίμων και το καρμπυρατέρ.

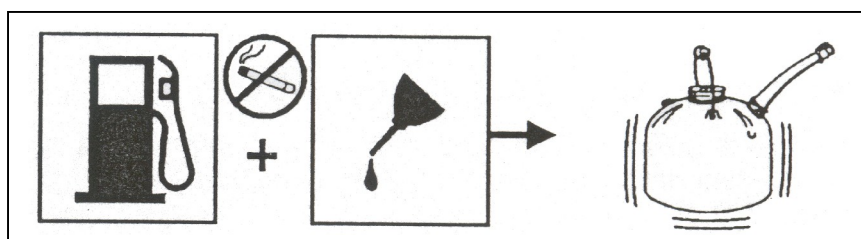

Ανεφοδιασμός καυσίμων - Απαγορεύεται αυστηρώς το κάπνισμα!

12. Ξεβιδώστε το καπάκι καυσίμων. Εναποθέστε το σε μία καθαρή επιφάνεια.
13. Προσεκτικά εισάγετε το μείγμα βενζίνης – λαδιού μέσα στο ρεζερβουάρ. Προσέξτε μη χυθεί απ' έξω.
14. Βιδώστε πάλι πάνω το καπάκι σφικτά. Σκουπίστε τυχόν χυμένο καύσιμο.
15. Είναι φυσιολογικό να βγάλει καπνούς την πρώτη φορά που θα λειτουργήσει το μηχάνημα.

Σημείωση! Πάντοτε διακόπτετε τη λειτουργία του κινητήρα κατά τον ανεφοδιασμό καυσίμων. Ποτέ μην φέρετε σε επαφή με καύσιμα μηχάνημα εν λειτουργία ή που διατηρεί υψηλή θερμοκρασία (πέρασ χρόνου για την ψύξη μετά τη χρήση τουλάχιστον δύο λεπτά). Μετακινηθείτε τουλάχιστον 3 μέτρα μακριά από το μέρος που κάνατε τον ανεφοδιασμό για να επανεκκινήσετε το μηχάνημα.

- Ανεφοδιασμός καυσίμων (Απαγορεύεται το κάπνισμα)

- ! Αναμίξτε και αποθηκεύστε το καύσιμο σε δοχεία που είναι ενδεδειγμένα για τέτοιο είδος χρήσης.
- ! Αναμίξτε τα καύσιμα σε εξωτερικό χώρο, και μακριά από εστίες φωτιάς και σπινθηρισμούς.
- ! Επιλέξτε ένα καθαρό χώρο, σβήστε τη μηχανή και αφήστε την να ψυχθεί για δύο λεπτά πριν τον ανεφοδιασμό.
- ! Ξεσφίξτε το καπάκι σιγά – σιγά για να φύγει η πίεση και να αποφύγετε ενδεχόμενο να χυθεί καύσιμο κάτω από το καπάκι.
- ! Σκουπίστε καύσιμα που έχουν χυθεί. Μετακινηθείτε 3 μέτρα μακριά από το μέρος όπου κάνατε τον ανεφοδιασμό, πριν να εκκινήσετε το μηχάνημα.

Ελέγξτε αν το φίλτρο λαδιού είναι εμποτισμένο με λάδι.

Σε περίπτωση που δεν είναι, ρίξτε μικρή ποσότητα λαδιού για μονοκύλινδρους κινητήρες πάνω στο φίλτρο. Πιέστε ελαφρά και απομακρύνετε το λάδι που περισσεύει.

8. Εκκίνηση / Διακοπή λειτουργίας

Πώς να εκκινήσετε μία κρύα μηχανή.

19. Τοποθετήστε το θαμνοκοπτικό σε μία επίπεδη λεία επιφάνεια. Γυρίστε το διακόπτη στο Start.
20. Πιέστε τον εφοδιαστή καυσίμου που βρίσκεται κάτω από το φίλτρο αέρος, μέχρις ότου η βενζίνη επιστρέψει στο ρεζερβουάρ.
21. Ανοίξτε το τσοκ.
22. Τραβήξτε τη μίζα εκκίνησης μέχρι να πάρει μπρος.
23. Γυρίστε το διακόπτη τσοκ στη θέση λειτουργίας.

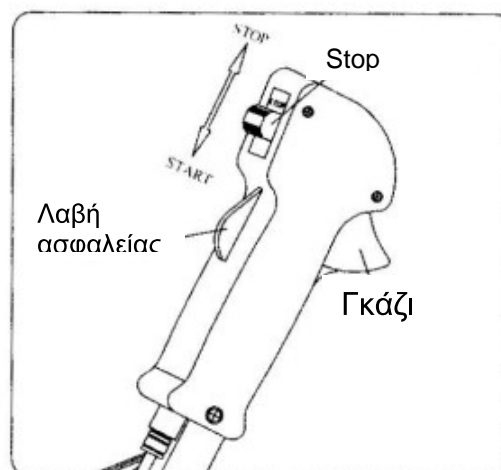

Πώς να εκκινήσετε ζεστό κινητήρα

7. Γυρίστε το διακόπτη του τσοκ στη θέση 'OFF'.
8. Τραβήξτε τη μίζα εκκίνησης μέχρι να τεθεί σε λειτουργία το μηχάνημα.

Πώς να διακόψετε τη λειτουργία του κινητήρα

7. Αφήστε το γκάζι και το διακόπτη ασφαλείας.
8. Πιέστε το διακόπτη "Stop" προς τα μέσα/πάνω.

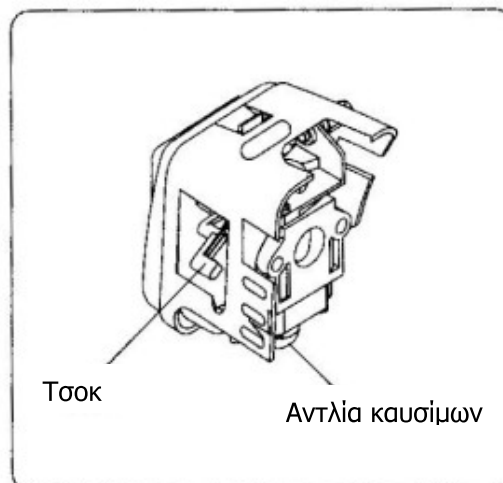

9. Χειρισμός

- Το ψηλό χόρτο θα πρέπει να κόβεται πάντα από πάνω προς τα κάτω. Κατ' αυτόν τον τρόπο θα εμποδίζετε το χόρτο να τυλιχθεί γύρω από την κεφαλή του χλοοκοπτικού, κάτι που θα οδηγούσε σε υπερθέρμανση και βλάβη του μηχανήματος. Σε περίπτωση που χόρτο και παρόμοια αντικείμενα τυλιχθούν γύρω από την κεφαλή, η λειτουργία του κινητήρα πρέπει να **ΔΙΑΚΟΠΕΙ**, να αφαιρεθεί το καπάκι του μπουζί και να απομακρυνθεί το εγκλωβισμένο αντικείμενο.
- Για να μετακινήσετε το νήμα μπροστά, χτυπάτε ελαφρά την κεφαλή στο έδαφος, ενώ ο κινητήρας βρίσκεται εν πλήρει λειτουργία.
- Κρατάτε το θαμνοκοπτικό με μοίρα απόκλισης από το επίπεδο της περιοχής προς κοπή.
- Η εικόνα δείχνει την ιδανική γωνία κοπής (**A**).
- Χρησιμοποιήστε νήμα για την κοπή. Μην πιέζετε την κεφαλή του χλοοκοπτικού πάνω στο γρασίδι που δεν έχει ακόμα κοπεί.
- Καλώδια και πλέγματα μπορεί να σπάσουν το νήμα.
- Επαφή με πέτρες, μπάζα και ξύλο φθείρει το νήμα πολύ γρήγορα. Παρακάμψτε τα δέντρα και τους σκληρούς θάμνους. Δενδρύλια και κατεργασμένο ξύλο καταστρέφονται εύκολα από την επαφή με το νήμα.

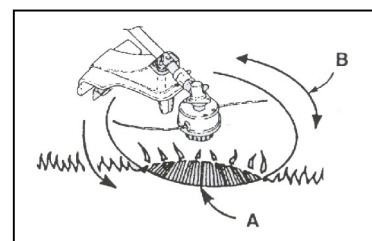

10. Φίλτρο αέρος

Για ιδανική απόδοση και αντοχή, το φίλτρο αέρος πρέπει να διατηρείται καθαρό.

8. Απομακρύνετε το καπάκι του φίλτρου αέρος ξεβιδώνοντας τη βίδα που το συγκρατεί.
9. Πλύνετε το φίλτρο με νερό και ήπιο σαπούνι. Αφήστε το να στεγνώσει. Ρίξτε πάνω του λίγο λάδι για μονοκύλινδρους κινητήρες. Πιέστε για να συλλέξετε ό,τι περισσεύει. Αντικαταστήστε ένα παλιό και φθαρμένο φίλτρο.
10. Το φίλτρο και το καπάκι επανατοποθετούνται. Βεβαιωθείτε ότι το φίλτρο και το καπάκι έχουν σταθεροποιηθεί ασφαλώς.

Καθαρίζετε το φίλτρο αέρος μετά από κάθε 5 ώρες χρήσης ή πιο συχνά αν εργάζεστε σε χώρους με πολλή σκόνη.

11. Σπινθηριστής (μπουζί)

Το μηχάνημα είναι εξοπλισμένο με μπουζί τύπου W22MP-US με απόσταση ηλεκτροδίου 0,6 mm. Για ιδανική απόδοση, πρέπει να αντικαθίσταται μία φορά το χρόνο.

12. Αποθήκευση

11. Αδειάστε τα καύσιμα σε δοχείο ειδικό για βενζίνη. Αφήστε τον κινητήρα να λειτουργήσει μέχρι να σταματήσει.
12. Καθαρίστε την κεφαλή και αποθηκεύστε το μηχάνημα σε χώρο που να προστατεύεται από το ψύχος και μακριά από παιδιά.
13. Ακολουθήστε όλες τις προφυλάξεις ασφαλείας για ασφαλή αποθήκευση και διαχείριση της βενζίνης.

13. Πίνακας βλαβών και πιθανές λύσεις

ΠΡΟΒΛΗΜΑ	ΠΙΘΑΝΗ ΑΙΤΙΑ	ΛΥΣΕΙΣ
Ο κινητήρας δεν παίρνει μπρος.	1. Δε γίνεται σπινθηρισμός.	Ελέγξτε το μπουζί. Αφαιρέστε το, τοποθετήστε το καπάκι του μπουζί πάνω στο μπουζί και ακουμπήστε το μπουζί στο μεταλικό κύλινδρο. Τραβήξτε τη μίζα εκκίνησης και ελέγξτε αν δημιουργείται σπινθηρισμός στο επάνω μέρος του μπουζί. Αν δεν υπάρχουν σπίθες, επαναλάβετε τη διαδικασία με νέο μπουζί. Αν ακόμα δε δημιουργείται σπινθηρισμός, επικοινωνήστε με τον εξουσιοδοτημένο τοπικό αντιπρόσωπο.
	2. Άδειο ρεζερβουάρ καυσίμων.	Πιέστε την αντλία καυσίμου. Αν το πρόβλημα επιμένει, επικοινωνήστε με τον τοπικό αντιπρόσωπο.
	3. “Μπουκωμένη” μηχανή.	Αφαιρέστε το μπουζί και γυρίστε το θαμνοκοπτικό ώστε το μπουζί να ανικρύζει το έδαφος. Τοποθετήστε το διακόπτη τσοκ στη θέση “RUN” και τραβήξτε τη μίζα εκκίνησης 10 - 15 φορές. Καθαρίστε το μπουζί και τοποθετήστε το ξανά στη θέση του. Μπορείτε επίσης να αντικαταστήσετε το μπουζί. Τραβήξτε τη μίζα εκκίνησης τρεις φορές με το διακόπτη τσοκ γυρισμένο στη θέση “RUN”. Αν ο κινητήρας δεν τίθεται σε λειτουργία, μετακινήστε το τσοκ στη θέση “Choke” και ακολουθήστε την κανονική διαδικασία εκκίνησης. Αν ο κινητήρας επιμένει να μη λειτουργεί, επαναλάβετε τη διαδικασία με καινούριο μπουζί.
	4. Η μίζα εκκίνησης τραβιέται πιο δύσκολα από όταν το μηχάνημα ήταν καινούριο.	Επικοινωνήστε με τον τοπικό αντιπρόσωπο.
Ο κινητήρας ξεκινά αλλά δεν επιταχύνει.	Το καρμπυρατέρ χρειάζεται ρύθμιση.	Επικοινωνήστε με τον τοπικό αντιπρόσωπο.
Ο κινητήρας ξεκινά αλλά μπορεί να λειτουργεί μόνο με τη μέγιστη τροφοδοσία και με το τσοκ ανοιγμένο κατά το ήμισυ της διαδρομής του.	Το καρμπυρατέρ χρειάζεται ρύθμιση, επισκευή ή καθαρισμό.	Επικοινωνήστε με τον τοπικό αντιπρόσωπο.
Ο κινητήρας δεν λειτουργεί στη μέγιστη απόδοση και καπνίζει έντονα.	1. Ελέγξτε το λόγο πρόσμιξης καυσίμου – λαδιού.	Χρησιμοποιείτε καινούριο μίγμα λαδιού – βενζίνης.
	2. Το φίλτρο αέρος είναι βρόμικο.	Καθαρίστε ή αντικαταστήστε.
	3. Το καρμπυρατέρ χρειάζεται ρύθμιση.	Επικοινωνήστε με τον τοπικό αντιπρόσωπο.
Ο κινητήρας παίρνει μπρος,	Το καρμπυρατέρ χρειάζεται	Επικοινωνήστε με τον τοπικό αντιπρόσωπο.

Λειτουργεί και επιταχύνει αλλά δεν μπορεί να λειτουργεί στο ρελαντί.	ρύθμιση.	
Το νήμα δεν μπορεί να τραβηχτεί μπροστά.	1. Το νήμα έχει λιώσει.	Αντικαταστήστε. Μπορεί να χρησιμοποιείτε το εργαλείο κοντά σε πέτρες και μπάζα.
	2. Πολύ κοντό νήμα.	Προσδέστε μεγαλύτερο μήκος νήματος.
	3. Το νήμα έχει φαγωθεί και είναι κοντό.	Τραβήξτε περισσότερο νήμα ενώ εναλλάξ πιέζει και αφήνετε την κεφαλή νήματος.
	4. Το νήμα έχει μπερδευτεί.	Αφαιρέστε το νήμα από το πηνίο και προσδέστε το ξανά.
	5. Οι περιστροφές του κινητήρα είναι πολύ αργές.	Βγάλτε περισσότερο νήμα με μέγιστη ταχύτητα.
Χόρτα τυλίγονται γύρω από την κεφαλή γραναζιού ή την κεφαλή νήματος.	1. Κόβετε ψηλά χόρτα από τη βάση τους.	Κόβετε τα ψηλά χόρτα από την κορυφή προς τη βάση τους.
	2. Το θαμνοκοπτικό δεν χρησιμοποιείται στη μέγιστη ταχύτητα.	Χρησιμοποιείτε το θαμνοκοπτικό στη μέγιστη ταχύτητα.
Η κεφαλή του πηνίου γυρίζει πολύ δύσκολα.	Τα σπειρώματα είναι ακάθαρτα, φθαρμένα ή έχουν μπλοκαριστεί από χόρτο.	Καθαρίστε τα σπειρώματα, λιπάνετε ή αλλάξτε την κεφαλή πηνίου. Απομακρύνετε τα χόρτα.
Διαρροή υγρού καυσίμου από την παροχή εξάτμισης.	1. Το θαμνοκοπτικό δεν χρησιμοποιείται σε μέγιστη ταχύτητα.	Χρησιμοποιείτε μέγιστη απόδοση.
	2. Ελέγξτε το μίγμα καυσίμου – λαδιού.	Χρησιμοποιείτε καινούριο μίγμα με λάδι ειδικό για μονοκύλινδρους κινητήρες.
	3. Το φίλτρο είναι βρόμικο.	Καθαρίστε ή αντικαταστήστε.
	4. Το καρμπυρατέρ χρειάζεται ρύθμιση.	Επικοινωνήστε με τον τοπικό αντιπρόσωπο.

14. Τεχνικά Χαρακτηριστικά

ΤΥΠΟΣ		CG 230 B
Μηχάνημα	Σύστημα μετάδοσης	Αυτόματος Φυγόκεντρος Συμπλέκτης
	Λόγος Γραναζιών	7:9
	Τιμόνι	Λαβή σχήματος V
	Καθαρό Βάρος (Kg)	5,4 kg
Κινητήρας	Ονομασία κινητήρα	1E31F
	Καρμπυρατέρ	Διαφραγματικός τύπος
	Χωρητικότητα κινητήρα cc	22,6 cc
	Ανάφλεξη	Χωρίς επαφή – ηλεκτρονική ανάφλεξη
	Εκκίνηση	Με κορδόνι ανατύλιξης
	Καύσιμο	Μίγμα αμόλυβδης βενζίνης με λάδι για μονοκύλινδρο κινητήρα.
	Αυτονομία ρεζερβουάρ καυσίμου (L)	0,58

ΤΥΠΟΣ		CG 260 B
Μηχάνημα	Σύστημα μετάδοσης	Αυτόματος φυγόκεντρος συμπλέκτης
	Λόγος γραναζιών	17:22
	Τιμόνι	Λαβή σχήματος V
	Καθαρό Βάρος (kg)	6,2 kg
Κινητήρας	Ονομασία Κινητήρα	1E34F
	Καρμπυρατέρ	Τύπου Μembrάνης
	Χωρητικότητα κινητήρα cc	26 cc
	Ανάφλεξη	Χωρίς επαφή – ηλεκτρονική ανάφλεξη
	Εκκίνηση	Με κορδόνι ανατύλιξης
	Καύσιμο	Αμόλυβδη βενζίνη με πρόσμιξη λαδιού για μονοκύλινδρους κινητήρες
	Αυτονομία ρεζερβουάρ καυσίμου (L)	0,72

ΤΥΠΟΣ		CG 330 B
Μηχάνημα	Σύστημα μετάδοσης	Αυτόματος φυγόκεντρος συμπλέκτης
	Λόγος γραναζιών	17:22
	Τιμόνι	Λαβή σχήματος V
	Καθαρό Βάρος (kg)	7 kg
Κινητήρας	Ονομασία Κινητήρα	1E36F-2A
	Καρμπυρατέρ	Τύπου Μembrάνης
	Χωρητικότητα κινητήρα cc	32,6 cc
	Ανάφλεξη	Χωρίς επαφή – ηλεκτρονική ανάφλεξη
	Εκκίνηση	Με κορδόνι ανατύλιξης
	Καύσιμο	Αμόλυβδη βενζίνη με πρόσμιξη λαδιού για μονοκύλινδρους κινητήρες
	Αυτονομία ρεζερβουάρ καυσίμου (L)	0,75

ΤΥΠΟΣ		CG 430 B
Μηχάνημα	Σύστημα μετάδοσης	Αυτόματος φυγόκεντρος συμπλέκτης
	Λόγος γραναζιών	16:19
	Τιμόνι	Λαβή σχήματος V
	Καθαρό Βάρος (kg)	8,2 Kg
Κινητήρας	Ονομασία κινητήρα	1E40F-5A
	Καρμπυρατέρ	Διαφραγματικός τύπος
	Χωρητικότητα κινητήρα cc	42,7 cc
	Ανάφλεξη	Χωρίς επαφή – ηλεκτρονική ανάφλεξη
	Εκκίνηση	Με κορδόνι ανατύλιξης
	Καύσιμο	Αμόλυβδη βενζίνη με πρόσμιξη λαδιού για μονοκύλινδρους κινητήρες
	Χωρητικότητα ρεζερβουάρ καυσίμου (L)	1,2

Λόγω συνεχούς εξέλιξης των προϊόντων της η Texas A/S διατηρεί το δικαίωμα βελτίωσης του προϊόντος χωρίς να υποχρεούται να αναβαθμίζει τα ήδη πωλημένα προϊόντα.

N

1. Innholdsfortegnelse

2. Identifikasjon av symboler og sikkerhetsinstruksjon	109
3. Montering av skjerm og håndtak	111
4. Skift fra trimmer til buskrydder.....	112
5. Skift fra buskrydder til trimmer.....	113
6. Utskiftning av snøre	113
7. Brennstoff.....	114
8. Start/Stop	115
9. Anvendelse	116
10. Luftfilter	116
11. Tennplugg	116
12. Oppbevaring.....	116
13. Feilfinding.....	117
14. Spesifikasjoner.....	118

Reservedeler

Reservedelstegning over det gjeldende produktet finnes på
våre hjemmesider **www.texas.dk**
Finner du varenummeret selv gir det hurtigere ekspedisjon.

For kjøp av reservedeler, kontakt din nærmeste forhandler.
Du finner forhandlerliste på Texas`hjemmeside

2. Identifikasjon av symboler og sikkerhetsinstrukser



Advarsel, fare og forsiktighet, kjør aldri ubelastet med motor.

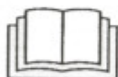

Les betjeningsveiledning.



Bruk øye- og hørselvern, når dette utstyr anvendes.



Hold tilskuere på minst 15 meters avstand.



Fare for tilbakeslag.

Advarsler

- ! La ikke barn eller utrente personer anvende dette redskap
- ! Bruk kun denne buskrydder til gress og ugress, anvend den aldri til andre formål.
- ! Start aldri motoren og la den aldri kjøre i lukket rom. Innånding av utstøningsgass er livsfarlig.
- ! rydd arbeidsområdet før redskapet tas i bruk. Fjern alle gjenstander, som stein, glasskår, ståltråd eller snor, som kan bli viklet eller snurret inn i buskrydderen.

Følg disse instruksjonene for å redusere risikoen for personskade.

- ! Anvend både beskyttelsesbriller og hørselvern.
- ! Benytt kraftige lange beinklær, sko og hansker.
- ! Hold alle tilskuere, barn og kjæledyr på minst 15 meters avstand.
- ! Samle langt hår, så det ikke kan komme i kontakt med maskinen.
- ! Bær ikke løs bekledning eller smykker.
- ! Benytt ikke denne buskrydderen, hvis du er trøtt, dårlig eller under innflytelse av alkohol, stoffer eller medisin.
- ! Arbeid ikke i dårlig belysning.
- ! Hold et godt fotfeste og balanse.
- ! Hold trimmerhode, motor og varme overflater vekk fra kroppen. Hold trimmerhodet under knehøyde.
- ! Rør ikke motoren, den blir varm ved drift.

Stop alltid motoren og ta av tennpluggetten før eventuelle justeringer eller reparasjoner. Bortsett fra justering av forgasser.

! Anvend kun originale reservedeler, det motsatte kan forårsake en dårligere ytelse eller medføre personskade, og garantien bortfaller.

! Undersøk redskapet før bruk for løse bolter og muttere, brebbstofflekasjer osv. Skift alle ødelagte deler. Skift ut trimmerhodet, hvis det er revnet, hakket eller på en annen måte ødelagt.

! sørg for at trimmerhodet er korrekt montert og skudd fast forsvarlig. Hvis ikke kan dette medføre til alvorlig personskade.

! Sørg for at alle skjermer og håndtak er korrekt og sikkert montert.

! Snørehodet vil rotere, mens forgasseren justeres. Bær beskyttelsesutstyr, og følg alle sikkerhetsinstruksjoner.

! La motoren kjøle ned, før den lagres.

! Tøm bensintanken, og fest trimmeren, så den ikke flytter på seg, når den transporteres i et kjøretøy.

1. Blad
2. Skaft
3. Gass
4. Starter
5. Sikkerhetskontakt
6. V-håndtak
7. Sele holder
8. Luftfilter
9. Tank lås
10. Bensin tank
11. Primer
12. Choke
13. Skjerm
14. Kniv
15. Trimmer hode

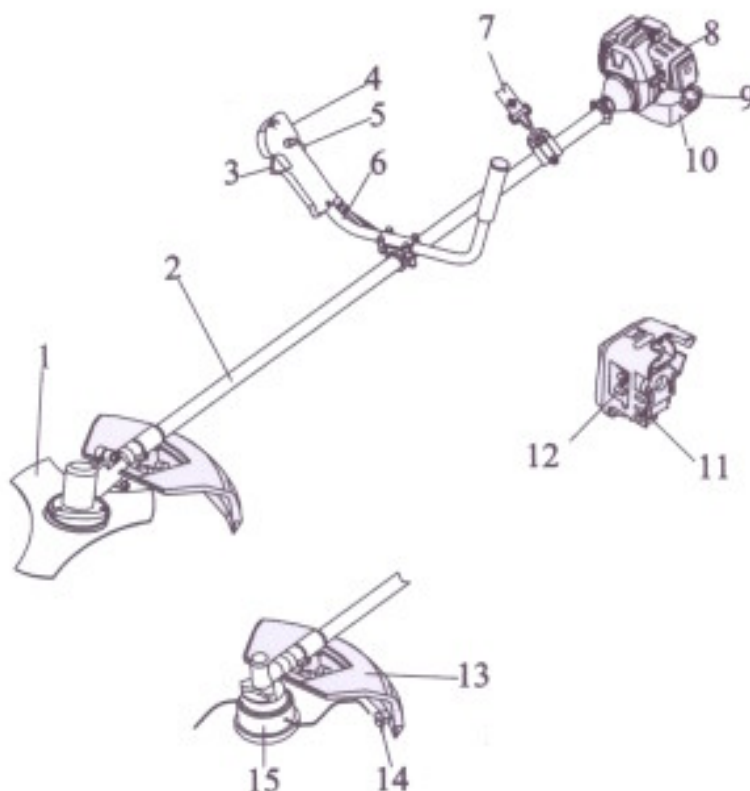

3. Montering av skjerm og håndtak

Monter skjermen ved hjelp av de vedlagte skruene. Sørg for at skjermen er skrudd ordentlig fast.

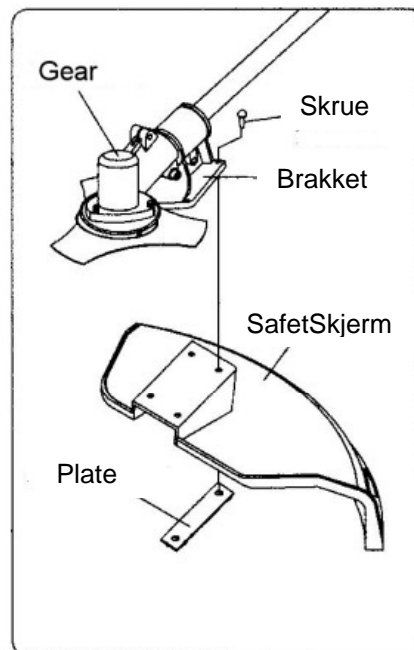

Håndtaket skal monteres, så maskinen er i balanse. Ut i fra det skal maskinen være behagelig å anvendes av bruker.

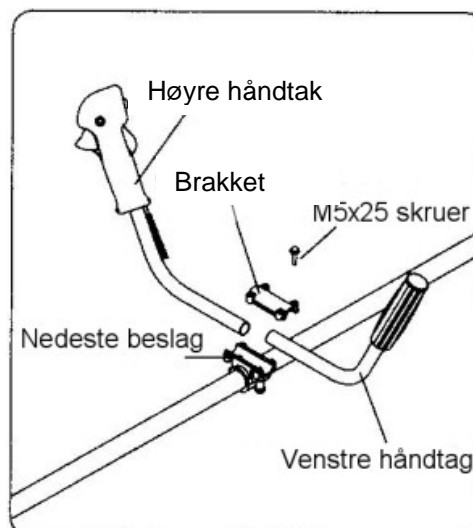

4. Skift fra trimmer til buskrydder

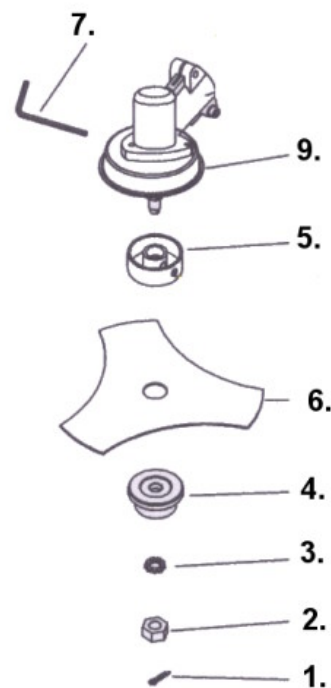
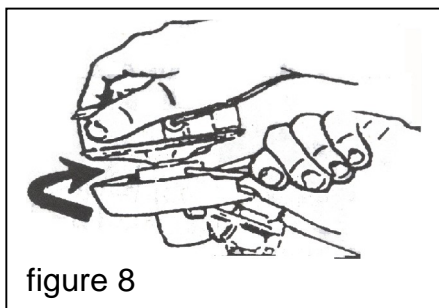

Fjern trimmerhodet

1. Putt holderen (7) i trimmerens gir hull (9), og lageret (5) så de frigjør akselen.
2. Drei snørehodet (8) med klokken.

Bemerk: Oppbevar trimmerhodets deler samlet til senere bruk.

Motering av blad

1. Putt holderen (7) i trimmerens gir hull (9) og lageret (5) så de fastgir akselen.
2. Monter bladet (6) og avstandsinnsettningen (4) på akselen.
3. Monter spennskive (3) og mutter (2). Skru forsvarlig mot klokken.
4. Monter låsepinnen (1).

Sørg alltid for at bladet er forsvarlig fastskrudd. Hvis du er i tvil skal du henvende deg til din nærmeste forhandler.

Bruk av bladet

- Når motoren stopper, skal det roterende bladet bli i gresset eller krattet, inntil det stopper.
- Hold alltid godt fast i redskapet med begge hender.
- Maskinen må ikke anvendes, hvis skjermen ikke er montert korrekt, og i god stand.
- Motoren skal alltid stoppes før materialer, som har satt seg fast i bladet, forsøkes fjernet.
- Man må ikke røre eller forsøke å stoppe bladet, mens det roterer.
- Et roterende blad kan forårsake skade, da den fortsetter med å dreie rundt etter at motoren er stoppet eller gassregulatoren er utløst. Bevar alltid kontrollen over maskinen, inntil bladet står helt stille.
- Sørg alltid for at bladet er montert korrekt og forsvarlig før hver bruk.
- Bruk kun et skarpt blad, skift blad som er slitt eller skadet.
- Bruk kun originale reservedeler.
- Anvend bladet kun til ugress, gress og lignende.
- **Tilbakeslag** er en reaksjon som kan forekomme, når det roterende bladet kommer i kontakt med noe, den ikke kan skjære over. Denne kontakten kan gjøre at bladet stopper øyeblikkelig, og redskapet slår plutselig vekk fra det hardet objektet, som ble rammet.

Denne reaksjonen kan være så voldsom, at brukeren mister kontrollen over redskapet. Tilbakeslaget kan forekomme uten varsel, hvis bladet setter seg fast, taper fart eller hemmes. Dette er mere sannsynlig i områder hvor det kan være vanskelig å se materialet som skal beskjæres.

- **Selen skal alltid anvendes og juterer riktig.**

- Bevar et fast grep i begge håndtak, mens bladet er i bruk. Hold bladet vekk fra kroppen og under knehøyde.

5. Skift fra buskrydder til trimmer

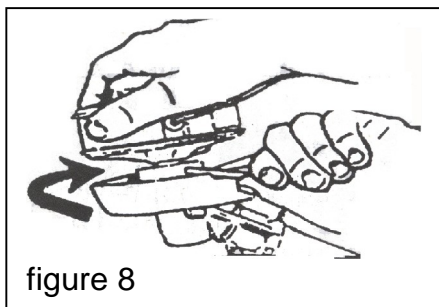
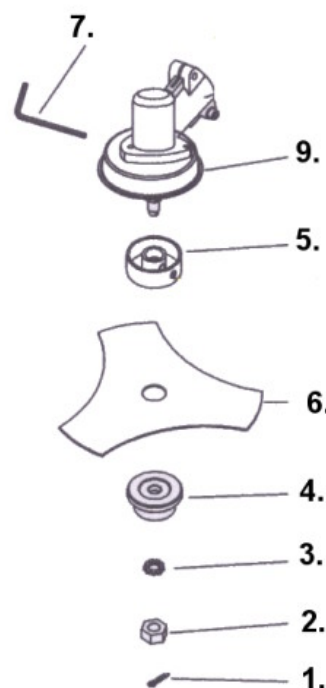

figure 8

Fjern bladet

1. Fjern låsepinnen (1)
2. Putt holderene (7) i trimmerens gir hull (9), og lageret (5) så de frigjør akselen.
3. Fjern mutteren (2), som frigjør bladet.
4. Spennskive(3), avstandsinnsats (4), og bladet (6) kan nå fjernes.



Bemerk: Oppbevar bladets deler samlet til senere bruk.

Motering av trimmerhodet

1. Monter holderen (7) på trimmerhodet så den festes til akselen.
2. monter trimmerhodet ved å dreie det imot klokken.
3. Skru trimmerhodet forsvarlig fast før bruk.

6. Utskiftning av snøre

1. Stop motoren.
2. Trykk inn i hver side på selve huset. Lokket kan nå taes av.
3. Avmoter selve rullen, ved å trekke i den. La fjæren (B) bli på spolen. Fjern evt. Rester av snøret. Ta 3-4 m snøre (2,4 mm) og legg det dobbelt.
4. Endene stikkes inn i de 2 hullene på snorrullen. Deretter ruller man snøret på i pilens retning. Unngå å snu snøret. Når all snøret er rullet på, skjærer man over snøret og putter de 2 endene gjennom snørestyrene.

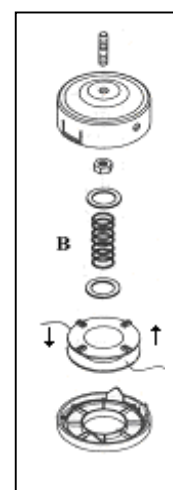

OVERFYLL IKKE SPOLEN.

5. Samle sammen hele snørehuset i motsatt rekkefølge, start med å sette fjæren på plass. Plaser deretter snøret i snørehusets to hull.
6. Slutt av med å montere dekselet. Vær sikker på at det er forsvarlig montert..

Sørg alltid for at trimmerhodet er forsvarlig fastskrudd. Hvis du er i tvil skal du henvende deg til din nærmeste forhandler.

7. Brennstoff

- Dette produktet er utstyrt med en 2-taktsmotor, som krever 2-taktssmøringsolje tilsatt bensin.
- Bruk alltid blyfri bensin (minimum 95 oktan).
- Anvend ikke ferdigblandet bensin/olje fra bensinstasjoner, som er beregnet til bruk på mopeder, motrosykler osv.
- Bruk alltid oljeleverandørens forskrifter vedrørende blandingsprosent (se bak på dunken).
- Bruk en ren og godkjent bensindunk til å blande bensin med olje i.
- Bruk en godkjent 2-taktsolje til luftkjølede motorer, motorsager, trimmere og lignende. (Bruk ikke påhengsmotorolje eller smøringsolje til biler). Bland i små mengder.
- Normalt blandes 2% olje i bensinen. (Blandingsforhold 50:1) Følg alltid produsentens anvisninger bak på dunken.
- Bland oljen og bensinen grundig og rist dunken hver gang før påfylling.
- Bruk **IKKE** en bensinblanding, som er mere enn 90 dager gammel, da motoren kan få startproblemer. Oppbevar aldri samme bensinblanding i tanken i mere enn 30 dager.
- Ved lengre oppbevaring tøm alltid tanken.

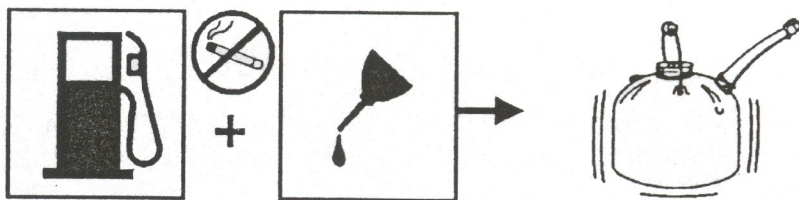

Påfylling av bensin- Røyking forbudt!!

1. Skru bensindekslet langsomt av. Legg det på et rent underlag.
2. Tøm forsiktig det oljeblandete brennstoffet i tanken, unngå søl.
3. Skru øyeblikkelig bensindekslet på og stram til med hånden. Tørk opp sølt brennstoff.
4. Det er normalt at det kommer røyk ut av motoren første gangen den blir brukt

Bemerk! Slokk alltid motoren før påfylling, tøm aldri brennstoff på en maskin som er igang, eller der motoren er varm. Flytt minst 3 meter vekk fra påfyllingsstendet, før motoren startes. Hold minimum 2 minutters pause før opptanking av brennstoff.

Opptanking (Røyking forbudt)



- ! Bland og oppbevar alltid brennstoff i dunker, som er godkjent til dette.
- ! Bland kun brennstoffer utendørs, hvor det ikke forekommer gnister eller flammer.
- ! Velg et bart sted, slokk motoren, og la den kjøle av 2 minutter før opptanking..
- ! Løsne brennstoffdekslet langsomt for å få bort trykket og unngå at brennstoff flyter ut under dekslet.

! Tørk sølt brennstoff av redskapet. Flytt det 3 meter vekk fra påfyllingstadet, før motoren startes.

Sjekk at det er olje på luftfilteret. Hvis ikke sørg for å tilsette en smule olje på luftfilteret.

8. Start / Stop

Hvordan starte en kald motor.

1. Legg trimmeren på et plant og solid sted.
2. Sett kontakten på "Start"
3. Press 8-10 ganger på brennstoffpumpen, som sitter under luftfilteret.
4. Innstill chokerhåndtaket på 
5. Aktiver sikkerhetsgrepet, og trykk inn gasshåndtaket, lås deretter fast grepet med låsepinnen.
6. Trekk i startsnoren inntil motoren er i gang.
7. Flytt chokerhåndtaket til kjøreposisjon  når motoren er varm.

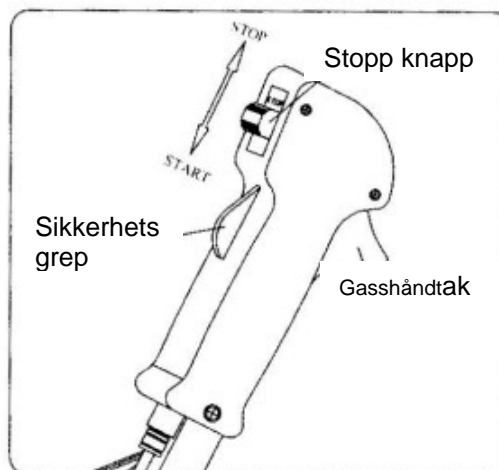

Hvordan starte en varm motor.

1. Innstill chokerhåndtak på 
2. Trekk startsnoren inntil motoren går i gang.

Hvordan stoppe motoren

1. Slipp gassgrepet.
2. Sett kontakten på STOP

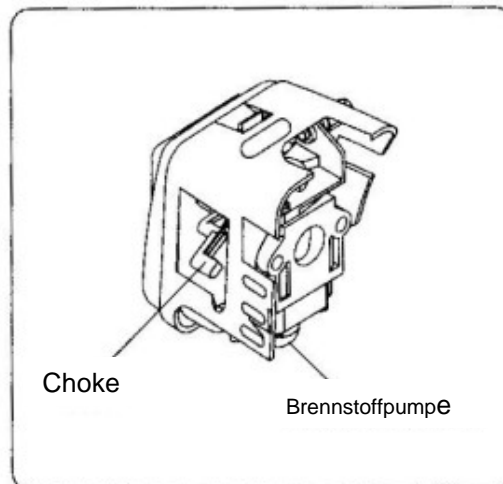

9. Anvendelse

- Slå alltid høyt gress oppefra og ned. Dette hindrer gress i å vikles rundt drivakselen og trimmerhodet, som kan medføre overoppheting og skader. Hvis det vikles gress eller lignende rundt drivakselen, **STOPPES** motoren, tennpluggetten avmonteres og gresset fjernes.
- Snørefremførelse styres ved å banke snørehuset lett mot bakken, mens motoren kjøres på full gass.
- Hold trimmeren på skrå frem mot det området, som skal slås.
- Illusrasjonen viser det beste skjærepartiet (A). Bruk ikke det farlige skjærepartiet til å slå med (B).
- Bruk snoren til å slå med, tving ikke snørehuset inn i gresset som ikke er slått. Stein og mur, kantstein og tre kan slite snøre meget fort. Gå rundt trær og busker. Bark, trebekledning og stolper kan bli skadet av snøren.

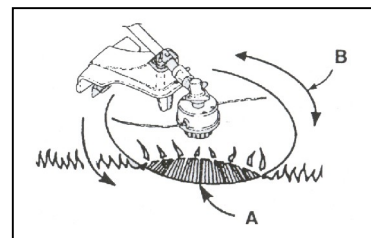

10. Luftfilter

For korrekt ytelse og holdbarhet bør luftfilteret holdes rent.

1. Fjern luftfilterdekslet ved å skru skruen av, som fester dekslet.
2. Luftfilteret vaskes i lunket såpevann og skal deretter tørkes grundig. Ta på litt olje igjen. Trykk evt. overflødig olje ut. Hvis luftfilteret er meget brukt bør det utskiftes.
3. Filter og deksel monteres igjen. Vær oppmerksom på at filter og deksel sitter tett.

Luftfilteret skal renses hver 5 time, oftere hvis du arbeider i støvetet områder.

11. Tennplugg

Denne maskinen er utstyrt med en W22MP-US tennplugg., som har en elektrodeavstand på 0,6 mm. For optimal ytelse bør det skiftes årlig.

12. Oppbevaring

1. Tøm ut all brennstoff i tanken i en dunk, som er godkjent til bensin. La motoren kjøre til den stopper.
2. Rens trimmeren, oppbevar den frostfritt og hvor barn ikke kan komme til den.
3. Overhold alle sikkerhetsforskrifter vedr. sikker oppbevaring og håndtering av bensin.

13. Feilfinding

PROBLEM	MULIG ÅRSAK	LØSNING
Motor vil ikke starte	1. Ingen gnist.	Undersøk tennplugg. Ta ut tennplugg, sett tennpluggkappen på tennpluggen, og legg tennpluggen på metallsylinderen. Trekk I startsnoren, og se om det kommer gnister fra tennpluggets hode. Hvis det ikke kommer gnister, gjenntas dette med ny tennplugg.
	2. Ingen brennstoff.	Trykk på bensinpumpe. Hvis problemet fortsetter, kontakt din forhandler.
	3. " Druknet" motor.	Ta an tennpluggen og vend trimmeren rundt, så tennplugghullet vender mot jorden. Flytt choken til "kjør" og trek I startsnoren 10- 15 ganger. Rens tennpluggen og skru den på igjen, utskft evt. Trekk I startsnoren 3 ganger med choken på "kjør" . Hvis motoren ikke starter, flyttes choken til "choker" og normal startprosedyre foretas. Hvis motoren fortsatt ikke starter, gjenntas prosedyren med ny tennplugg.
	4. Man må trekke hardere I startsnoren enn da den var ny.	Kontakt forhandler / reparerør
Motoren starter, men vil ikke accelerere.	Forgasser skal justeres	En reparerør skal kontaktes
Motoren starter, men vil kun kjøre ved full gass på halv choke	Forgasser skal justeres, repareres eller renses.	En reparerør skal kontaktes
Motoren kommer ikke opp på full gass og slipper ut kraftig røyk.	1. Undersøk brennstoffs blandingen.	Bruk nytt brennstoff med rett blanding
	2. Luftfilteret er skittent	Rens eller skift ut
	3. Forgasser skal justeres	En reparerør skal kontaktes.
Motoren starter, kjørere og accererer, men vil ikke gå på tomgang.	Forgasseren skal justeres.	En reparerør skal kontaktes
Snøret kan ikke fremtrekkes.	1. Snøret er smeltet sammen.	Skift ut. Bruker kjører evt. for tett på stein og mur.
	2. For lite snore på spolen	Monter mere snore.
	3. Snøret er slitt kort..	Trekk frem mere snore, mens snørehuset skiftevis trykkes ned og slippes.
	4. Snøret er filtrert sammen på spolen.	Ta snøret av spolen og rull den opp på ny.
	5. Motor omdreiningene er for langsomme..	Trekk frem snøret ved full gass.
Gress vikles rundt drivakselhus og spolehus.	1. Høyt gress slås I jordhøyde.	Slå gresset oppefra og ned.
	2. Trimmeren anvendes ikke ved full gass.	Anvend trimmeren ved full gass.
Spolehus er vanskelig å dreie.	Spolehus er møkkete, skadet eller fult av gress.	Rens hus og smør evt. med fett hvis det ikke hjelper. Skift hus, rens evt for gress.
Det drypper olje fra eksosen.	1. Trimmeren anvendes ikke ved full gass.	Anvend trimmeren ved full gass
	2. Undersøk brennstoffets blandingsforhold.	Bruk nytt brennstoff og korrekt 2-taltblanding.
	3. Luftfilter er møkkete.	Rens og skift ut.
	4. Forgasser skal justeres.	En reparerør skal kontaktes

14. Spesifikasjoner

TYPE		CG 230 B
Maskin	Gir	Automatisk centrifugal kobling
	Reduksjons evne.	7:9
	Håndtak	V-håndtak
	Vekt (kg)	5,4 kg
Motor	Motor navn	1E31F
	Forgasser	Membran type
	Motor størrelse cc	22,6 cc
	Tenning	Ingen kontakt - elektrisk
	Starter	Rekyll
	Brennstoff	Blyfri oktan 95 mixet med 2-takts olje.
	Tank kapasitet (L)	0,58
	Trimmersnøre (tykkelse)	2,4 mm

TYPE		CG260 B
Maskin	Gir	Automatisk centrifugal kobling
	Reduksjons evne.	17:22
	Håndtak	V-håndtak
	Vekt (kg)	6 kg
Motor	Motor navn	1E34F
	Forgasser	Membran type
	Motor størrelse cc	26 cc
	Tenning	Ingen kontakt - elektrisk
	Starter	Rekyll
	Brennstoff	Blyfri oktan 95 mixet med 2-takts olje
	Tank kapasitet (L)	0,72
	Trimmersnøre (tykkelse)	2,4 mm

TYPE		CG 330 B
Maskin	Gir	Automatisk centrifugal kobling
	Reduksjons evne..	17:22
	Håndtak	V-håndtak
	Vekt (kg)	7 kg
Motor	Motor navn	1E36F-2A
	Forgasser	Membran type
	Motor størrelse cc	33 cc
	Tenning	Ingen kontakt - elektrisk
	Starter	Rekyll
	Brennstoff	Blyfri oktan 95 mixet med 2-takts olje
	Tank kapasitet (L)	0,75
Trimmersnøre (tykkelse)		2,4 mm

TYPE		CG 430 B
Maskin	Gir	Automatisk centrifugal kobling
	Reduksjons evne.	16:19
	Håndtak	V-håndtak
	Vekt (kg)	8,2 kg
Motor	Motor navn	1E40F-5A
	Forgasser	Membran type
	Motor størrelse cc	42,7 cc
	Tenning	Ingen kontakt - elektrisk
	Starter	Rekyll
	Brennstoff	Blyfri oktan 95 mixet med 2-takts olje
	Tank kapasitet (L)	1,2
Trimmersnøre (tykkelse)		2,4 mm

Grunnet fortsatt product utvikling, forbeholder Texas A/S seg rett til å forbedre produktet, uten å være forpliktet til å forbedre allerede solgte modeller.

CE Overensstemmelseserklæring
CE Certificate of conformity
CE Överensstämmelse
CE Konformitätserklärung
CE Certificat de conformité
CE Conformiteitsverklaring
Deklaracja zgodności CE
CE Vaatimuksenmukaisuus todistus
Декларация соответствия ЕС
ΔΗΛΩΣΗ ΣΥΜΜΟΡΦΩΣΗΣ CE

DK
GB
SE
D
F
NL
PL
SF
RU
EL



EU-importør • EU-importer • EU-importør • Der EU-Importeur • EU-importateu • Europees importeur •
Importer europejski • EU-maahantuoja • Импортёр • ΕΙΣΑΓΩΓΕΑΣ Ε.Ε. •

Texas Andreas Petersen A/S

Erklærer herved at materiel • Hereby certifies that the following • Undertecknad förklarar på företagets vägnar att • bescheinigt hiermit das die nachfolgenden • Certifie par la présente que les machines décrites ci-dessous • Verklaart dat • Niniejszym certyfikatem oświadczam, że • Täten todistamme, että alla olevat • со всей ответственностью заявляет, что • Δια του παρόντος δηλώνει ότι τα ακόλουθα •

Buskrydder benzin • Brushcutter gasoline • Buskröjare bensin • Benzin-Freischneider • Débroussailleuses à essence • de benzinebosmaaiers van de • Kosy spalinowe • Polttomoottori trimmeri • Бензиновый подрезчик • Θαμνοκοπτικά Βενζινοκίνητα •

Type CG230B, CG260B, CG330B, CG430B

Er fremstillet i overensstemmelse med følgende direktiver • Is in compliance with the specifications of the machine directive and subsequent modifications • Är i överensstämmelse med de gällande EU-riktlinjerna • In Form und Ausführung der Maschinen-Richtlinie entspreche • Correspondent aux specifications de la directive machines et aux modifications conséquentes • voldoen aan de specificaties in richtlijn • Odpowiadają następującej obowiązującej dyrektywie UE i jej późniejszym modyfikacjom • On yhdenmukainen koneen laatuerittely direktiivin kanssa ja jälkikäteen modifioitu • отвечает требованиям, определяемым Директивой машин, и её поправками • Είναι συμβατά με τους όρους της οδηγίας 98/37/EC για τα μηχανήματα και τις ακόλουθες τροποποιήσεις της συγκεκριμένης οδηγίας. •

98/37/EC

Maskinen er CE mærket og opfylder de krav, opstillet i Maskindirektivet 98/37/EC.
Test udført af TÜV, henfør til rapport nr. • The machine is CE marked and fully complies the stipulations of the machine directive 98/37/EC. Test is made by TÜV, according to report nr. • Maskinen er CE mærket og är i överensstämmelse med de gällande riktlinjerna i direktiv för maskiner 98/37/EC. Test utfört af TÜV, hänför til rapport nr. • Der Test wurde durch den TÜV durchgeführt und bescheinigt. Der entsprechende Prüfbericht trägt die Nummer • La machine est marquée CE et correspond totalement à la directive machine: 98/37/EC. Test effectués au TÜV, rapport d'approbation • Deze machines zijn CE gemarkeerd en voldoen aan de specificaties vernoemt in de richtlijn 98/37/EC. De testen zijn uitgevoerd door TÜV, conform het rapportagenummer • Maszyna jest oznaczona znakiem CE i w pełni odpowiada przepisom dotyczącym dyrektywy 98/37/EC. Test wykonano w TÜV, zgodnie z raportem • Kone on CE merkitty ja täyttää täysin koneelta vaadittavat ehdot 98/37/EC direktiivin mukaan. Testauksen on suorittanut TÜV, raportin • Машина имеет отметку CE и полностью соответствует условиям директивы 98/37/EC. Тест был проведен органом по сертификации TÜV согласно отчету • Το μηχάνημα φέρει την επικάτα CE και είναι πλήρως συμβατό με τους όρους της οδηγίας 98/37/EC για τα μηχανήματα. Έλεγχος έχει γίνει από τον οργανισμό TÜV σύμφωνα με την αναφορά υπ' αριθμόν. •

17700259 001, reg. AM 50021790 0001.

Texas Andreas Petersen A/S

Krullen 2 • DK-5260 Odense S

21.04.2004

Verner Hansen

Administrerende Direktør • Managing Director • Directeur • Algemeen directeur •
Toimitusjohtaja • Генеральный директор •